



AF

APPLICATIONS
FOURNITURES SA

EUROVENT
CERTIFIED PERFORMANCE



"CERTIFY-ALL"
AIR COOLED CONDENSERS

SHV-SAV-EHV-EAV

CONDENSATORI CON VENTILATORI ASSIALI

AXIAL FAN TYPE AIR COOLED CONDENSERS

CONDENSEURS AVEC VENTILATEURS HELICOIDES

LUFTGEKÜHLTE VERFLÜSSIGER MIT AXIALVENTILATOREN

NEW
SUPERSILENT
SUPEREFFICIENT

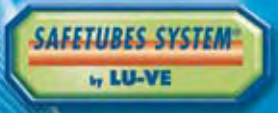

 **LU-VE**
CONTARDO®
leadership with passion 



3,7 ÷ 1320 kW
572 models

SHVN - SAVN EHVF - EAVN - EAVF

Funzionamento e consumi di energia normali.

Normal operation and normal energy consumption.

Fonctionnement et consommations d'énergie normales.

Normalausführung und normaler Energieverbrauch.

SHVS - SAVS - SAVT EAVS - EAVX - EAVT

Funzionamento silenzioso e consumi di energia ridotti.

Low noise operation and low energy consumption.

Fonctionnement silencieux et basse consommations d'énergie.

Leise Ausführung und niedriger Energieverbrauch.

SAVR - EAVR - EAVU

Funzionamento silenziosissimo e consumi di energia ridottissimi.

Super low noise operation and super low energy consumption.

Fonctionnement super silencieux et très basse consommations d'énergie.

Sehr leise Ausführung und sehr niedriger Energieverbrauch.

**SUPERSILENT
SUPEREFFICIENT**

Copertina e pag. 1: condensatore con accessori
Cover and page 1: air cooled condensers with accessories
Couverture et page 1: condenseurs avec accessoires
Umschlag und seite 1: Luftgekühlte Verflüssiger mit Zubehör



Tutte le gamme dei condensatori ventilati sono certificati EUROVENT

- Potenze (ENV 327)
- Assorbimenti motori
- Portate d'aria
- Superfici esterne
- Livelli di potenza sonora (EN 13487)
- Livelli pressione sonora (EN 13487)
- Classe energetica

All ranges of air cooled condensers are EUROVENT certified

- Capacities (ENV 327)
- Motor power consumption
- Air quantities
- External surfaces
- Sound power levels (EN 13487)
- Sound pressure levels (EN 13487)
- Energetic class

Toutes les gammes de condenseurs a air sont certifiées EUROVENT

- Puissances (ENV 327)
- Puissances absorbées moteurs
- Débits d'air
- Surfaces externes
- Niveaux de puissance sonore (EN 13487)
- Niveaux de pression sonore (EN 13487)
- Classe énergétique

Alle Reihen der Luftkühlten Verflüssiger sind EUROVENT zertifiziert

- Leistungen (ENV 327)
- Motorleistung Aufnahmen
- Luftdurchsätze
- Äußere Flächen
- Schalleistungspegel (EN 13487)
- Schalldruckpegel (EN 13487)
- Energetische Klasse



Nuovo scambiatore di calore TURBOCOIL®

La straordinaria efficienza dello scambiatore di calore deriva dalla combinazione ottimale di nuove alette e nuovi tubi con rigatura interna elicoidale speciale di grande superficie. I vantaggi ottenuti con il nuovo scambiatore di calore sono:

- potenza elevata con bassa portata d'aria
- basso assorbimento elettrico dei motori
- funzionamento silenzioso
- riduzione del volume interno del circuito e del fluido refrigerante.

Sospensione batteria

SAFETUBES SYSTEM®

by LU-VE

Il nuovo sistema brevettato LU-VE di sospensione della batteria esclude totalmente il contatto dei tubi con la struttura del condensatore e assicura la completa protezione dei tubi della batteria durante il trasporto, l'installazione e il funzionamento del condensatore.

Convogliatore

- Boccali delle ventole di nuovo disegno ad alta efficienza per eliminare il ricircolo dell'aria e ridurre la rumorosità
- ogni sezione di ventilazione è separata dalle altre
- le griglie sono conformi alle più severe norme di sicurezza per garantire la massima protezione.

Elettroventilatori

- 3 ~ 400 V 50 Hz.
- Nuovi motori ad alta efficienza e a basso consumo
- motori estremamente silenziosi per SAV - EAV
- lubrificati a vita - protezione termica incorporata
- motori e ventole bilanciati dinamicamente e staticamente
- elettroventilatori collegati alla scatola di derivazione (opzione) (Ø 500 - 630 - 710 - 800 - 900).

Design e materiali

- Carenature realizzata con acciaio zincato, verniciata a polvere Epoxy-Polyester e resistente alla corrosione.
- i collettori, le curve e le scatole di derivazione sono protetti (Ø 500 - 630 - 710 - 800 - 900).

Manutenzione

- I convogliatori e le fiancate sono facilmente smontabili e l'accessibilità ai motori, alla batteria e alle scatole di derivazione è completa (Ø 500 - 630 - 710 - 800 - 900).

New TURBOCOIL® heatexchanger

The extraordinarily efficient performance of the heat exchanger is given by a combination of new fins and new tubes with special helicoidal large-surface inner grooves.

The new heat exchanger advantages are the following:

- high in performance with low air quantity required
- low motor consumption
- low noise operation
- reduction of internal circuit volume and refrigerant.

Coil suspension

SAFETUBES SYSTEM®

by LU-VE

The new patented coil suspension system LU-VE completely eliminates the tube contact with the condenser frame and provides full protection for the coil tubes during the condenser transport, installation and operation.

Fan shroud

- New high efficiency fan shrouds to eliminate air backflow and to reduce the noise
- each fan section is separated from the others
- fan guards conform to the most severe European Safety Standards.

Fan motors

- 3 ~ 400 V 50 Hz.
- New high performance and low energy consumption fan motors
- extremely quiet motors for SAV - EAV
- life lubricated - thermally protected
- motors and fans statically and dynamically balanced
- fan motors wired to the junction box (optional) (Ø 500 - 630 - 710 - 800 - 900).

Cabinet construction

- Steel galvanized casing with Epoxy-Polyester powder coating corrosion resistant
- headers, bends and junction boxes are guarded (Ø 500 - 630 - 710 - 800 - 900).

Maintenance

- Fan shrouds and side panels are easily removable to give full accessibility to motors, coil and junction boxes (Ø 500 - 630 - 710 - 800 - 900).

Nouvel échangeur de chaleur TURBOCOIL®

L'extraordinaire efficacité de l'échangeur est née de l'union optimale des nouvelles ailettes et nouveaux tubes à rainure interne helicoidale de grande surface.

Les avantages donnés par le nouvel échangeur de chaleur sont:

- prestations élevées avec une quantité d'air réduite
- réduction de la puissance absorbée par les moteurs
- fonctionnement silencieux
- réduction du volume du circuit et de réfrigérant.

Suspension batterie

SAFETUBES SYSTEM®

by LU-VE

Le nouveau système breveté LU-VE de suspension de la batterie exclut complètement tout contact des tubes avec la structure du condenseur et garantit une totale protection des tubes de la batterie pendant le transport, l'installation et le fonctionnement du condenseur.

Diffuseur

- Diffuseur de nouvelle conception à haute efficacité pour éliminer le recyclage de l'air et réduire le bruit
- chaque section de ventilation est séparée des autres
- le grilles sont en conformité avec les plus sévères normes de sécurité.

Motoventilateurs

- 3 ~ 400 V 50 Hz.
- Nouveaux électro ventilateurs à haute efficacité et à consommation d'énergie réduite
- moteurs extrêmement silencieux pour SAV - EAV
- graissage longue durée - protection thermique incorporée
- moteurs et hélices équilibrés statiquement et dynamiquement
- électro ventilateurs raccordés aux boîtiers électriques (option) (Ø 500 - 630 - 710 - 800 - 900).

Design et matériaux

- Carrosserie construite en acier galvanisé, avec peinture Epoxy-Polyester par poudrage, résistant à la corrosion
- collecteurs, coudes et boîtiers électriques protégés (Ø 500 - 630 - 710 - 800 - 900).

Maintenance

- Les diffuseurs et les côtés sont facilement démontables et l'accessibilité aux moteurs, à la batterie et aux boîtiers électriques est totale. (Ø 500 - 630 - 710 - 800 - 900).

Neue Wärmeaustauscher TURBOCOIL®

Die außerordentliche Leistung der Hitec® Wärmeaustauscher ist nur durch die Kombination der neuen Lamellen mit neuen Rohren mit spezieller Innenriffelung und großer Oberfläche. Die Vorteile der neuen Wärmeaustauscher sind:

- Hohe Leistung bei niedrigem Luftvolumenstrom
- Geringe Motorleistungsaufnahme
- Niedriger Geräuschpegel
- Reduzierung des Innenvolumens und der Kältemittelmenge.

Aufhängungsbatterie

SAFETUBES SYSTEM®

by LU-VE

Das neue patentierte Aufhängesystem LU-VE schließt den Kontakt der Rohre mit dem Verflüssigergehäuse aus und garantiert einen umfassenden Schutz der Rohre während des Transports, der Installation und den Betrieb des Verflüssigers.

Luftführung

- Neue Ventilatordüsen mit hohem Wirkungsgrad verhindern Rückluft und senken den Geräuschpegel
- Trennwände zwischen jeder Ventilatorsektion
- Ventilatorschutzgitter entsprechen den europäischen Sicherheitsbedingungen.

Ventilatoren

- 3 ~ 400 V 50 Hz.
- Neue Ventilatormotoren mit hoher Leistung und minimalem Energieverbrauch
- Sehr leise Motoren für SAV - EAV
- Dauerschmierung-thermischer Überlastungsschutz
- Motoren und Flügel dynamisch ausgeglichen
- Kabel in Anschlußdose verdrahtet (aus Wunsch) (Ø 500 - 630 - 710 - 800 - 900).

Konstruktion und Materialien

- Verzinktes Stahlblech mit Epoxy-Polyester -Pulverbeschichtung und korrosionsbeständiger Lackierung
- Sammler, Umkehrbögen und Anschlußdose gegen mechanische Beschädigung geschützt (Ø 500 - 630 - 710 - 800 - 900).

Wartung

- Luftführungen und Seitenteile sind leicht abnehmbar und machen die Zugänglichkeit zu den Ventilatormotoren, dem Wärmeaustauscher und der Anschlußdose einfach möglich. (Ø 500 - 630 - 710 - 800 - 900).

Caratteristiche standard di potenza secondo ENV 327

Le potenze dei condensatori sono provate alle seguenti condizioni:

Temperatura ambiente	25°C
Temperatura condensazione	40°C
Refrigerante	R404A

Standard capacity specification according to ENV 327

Condenser performance is tested according to the following conditions:

Ambient temperature	25°C
Condensing temperature	40°C
Refrigerant	R404A

Caractéristiques standard de puissance suivant ENV 327

Les condenseurs sont testées conditions suivantes:

Température ambiante	25°C
Température de condensation	40°C
Réfrigérant	R404A

Norm-Leistungsangaben nach ENV 327

Die Leistungen der Verflüssiger sind unter folgenden Bedingungen geprüft:

Umgebungstemperatur	25°C
Kondensationstemperatur	40°C
Kältemittel	R404A

Collaudo

La batteria è collaudata ad una adeguata pressione, accuratamente sgrassata ed essiccata con aria secca.

Massima pressione di esercizio: 28 bar.

Test

All coils are degreased, cleaned and tested to a suitable pressure.

Maximum operating pressure: 28 bar.

Contrôle

Toutes les batteries sont soigneusement dégraissées, nettoyées, séchées à l'air sec et éprouvées à une pression convenable.

Pression de marche maximale: 28 bar.

Dichtheitsprüfung

Die Lamellenblöcke werden entfettet, getrocknet und mit trockener Luft mit geeignetem Druck unter Wasser auf Dichtheit geprüft.

Max. Betriebsdruck: 28 bar.

Classe energetica / Energetic class / Classe énergétique / Energetische Klasse		Consumo energia	Energy consumption	Consommation d'énergie	Energieverbrauch	R
A++	Eccezionalmente basso	Remarkably low	Exceptionnellement basse	Aussergewöhnlich niedrig	$R \geq 240$	
A+	Estremamente basso	Extremely low	Extrêmement basse	Extrem niedrig	$160 \leq R < 240$	
A	Molto basso	Very low	Très basse	Sehr niedrig	$110 \leq R < 160$	
B	Basso	Low	Basse	Niedrig	$70 \leq R < 110$	
C	Medio	Medium	Moyenne	Mittel	$45 \leq R < 70$	
D	Alto	High	Elevée	Hoch	$30 \leq R < 45$	
E	Molto alto	Very high	Très élevée	Sehr hoch	$R < 30$	

R = Potenza (ΔT 15K) / consumo energia motori.
R = Capacity (ΔT 15K) / motor power consumption.

R = Puissance (ΔT 15K) / consommation énergie moteurs.
R = Leistung (ΔT 15K) / Motorleistungsaufnahme.

Versioni speciali

ALETTE:

- ALUPAINT®: aletta di alluminio verniciata (PC x 0,97)
- CU: aletta di rame (PC x 1,03)

Special versions

FINS:

- ALUPAINT®: aluminium painted fin (PC x 0,97)
- CU: copper fin (PC x 1,03)

Versions spéciales

AILETTES:

- ALUPAINT®: ailette aluminium vernie (PC x 0,97)
- CU: ailette cuivre (PC x 1,03)

Spezialausführungen

LAMELLEN:

- ALUPAINT®: Aluminiumlamelle beschichtet (PC x 0,97)
- CU: Kupferlamelle (PC x 1,03)



Accessori

Per Ø 330 - 350
(Per versioni speciali Ø 500 - 630)

SP - SCU

Regolatore elettronico della velocità di rotazione dei ventilatori dei condensatori ventilati. (1 ~ 230 V 50 Hz)

SF Interruttore generale

Accessories

For Ø 330 - 350
(For special versions Ø 500 - 630)

SP - SCU

Electronic fan speed controller for air cooled condensers. (1 ~ 230 V 50 Hz)

SF Main switch

Accessoires

Pour Ø 330 - 350
(Pour versions spéciales Ø 500 - 630)

SP - SCU

Régulateur électronique de vitesse des ventilateurs pour condensateurs à air. (1 ~ 230 V 50 Hz)

SF Interrupteur general

Zubehör

Für Ø 330 - 350
(Für Spezialausführungen Ø 500 - 630)

SP - SCU

Elektronischer Drehzahlregler für luftgekühlte Verflüssiger. (1 ~ 230 V 50 Hz)

SF Hauptschalter

Per Ø 500 - 630 - 710 - 800 - 900

AURT-ARUS

Regolatore elettronico della velocità di rotazione dei ventilatori dei condensatori ventilati. (3 ~ 400 V 50 Hz)

SPR Sensore di pressione

AQE Quadro elettrico

IS Interruttori di servizio

For Ø 500 - 630 - 710 - 800 - 900

AURT-ARUS

Electronic fan speed controller for air cooled condensers. (3 ~ 400 V 50 Hz)

SPR Pressure sensor

AQE Switch-board

IS Individual isolator switch

Pour Ø 500 - 630 - 710 - 800 - 900

AURT-ARUS

Régulateur électronique de vitesse des ventilateurs pour condensateurs à air. (3 ~ 400 V 50 Hz)

SPR Sonde de pression

AQE Armoire électrique

IS Commutateurs d'arrêt

Für Ø 500 - 630 - 710 - 800 - 900

AURT-ARUS

Elektronischer Drehzahlregler für luftgekühlte Verflüssiger. (3 ~ 400 V 50 Hz)

SPR Drucksensor

AQE Schaltschrank

IS Reparaturschalter



Imballo

L'imballo dei condensatori è riciclabile (RESY).



Packing

Air cooled condensers are packed in Recyclable Materials (RESY).



Emballage

L'emballage de condensateurs à air est recyclable (RESY).



Verpackung

Die Luftkühlten Verflüssiger ist wiederverwertbar (RESY).

Norme

Gli apparecchi sono stati progettati e costruiti per poter essere incorporati in macchine come definito dalla Direttiva Macchine **2006/42/CE** e successivi emendamenti.

- Direttiva **2004/108 CE** e successivi emendamenti. Compatibilità elettromagnetica.
- Direttiva **2006/95 CE** Bassa tensione.
- **EN 294** Griglie di protezione.
- **PED 97/23/CE**

Standards

The products are provided for incorporation in machines as defined in the EC Machine Directive **2006/42/CE** and subsequent modifications according to the following safety standard references.

- Directive **2004/108 CE** and subsequent modifications. Electromagnetic compatibility.
- Directive **2006/95 CE** Low tension.
- **EN 294** Fan guards.
- **PED 97/23/CE**

Normes

Les produits sont conçus et construits pour pouvoir être incorporés dans les machines comme défini par la directive européenne **2006/42/CE** et amendements successifs et conformément aux normes suivantes.

- Directive **2004/108 CE** et amendements successifs. Compatibilité électromagnétique.
- Directive **2006/95 CE** Basse tension.
- **EN 294** Grilles de protection.
- **PED 97/23/CE**

Normen

Die Produkte sind in Übereinstimmung mit der EG Richtlinie **2006/42/CE** und nachfolgenden Ergänzungen entwickelt, konstruiert und gefertigt.

- Richtlinie **2004/108 CE** und nachfolgende Ergänzungen. Elektromagnetische Kompatibilität.
- Richtlinie **2006/95 CE** Niederspannung.
- **EN 294** Schutzgitter.
- **PED 97/23/CE**



Sistema gestione energia

Il sistema di gestione per l'energia **LU-VE** è conforme alla norma UNI CEI EN 16001:2009.

Assicurazione qualità

Il Sistema Qualità **LU-VE**, che include anche le procedure riguardanti la progettazione, le prove di laboratorio, i sistemi di produzione ed il controllo della qualità, ha ottenuto la certificazione UNI EN ISO9001:2008.

Energy management system

The energy management system **LU-VE** is in compliance with the standard UNI CEI EN 16001:2009.

Quality Assurance

LU-VE is a certificated company to UNI EN ISO9001:2008, which is the most important Quality Assurance qualification, covering Development, Testing, Production method and Inspection procedures.



Système gestion énergie

Le système de gestion de l'énergie **LU-VE** est conforme à la norme UNI CEI EN 16001:2009.

Assurance Qualité

Le Système Assurance Qualité de **LU-VE** qui inclut toutes les procédures depuis l'étude des produits, les essais, l'ensemble du système de production et le système de contrôle qualité a obtenu la certification UNI EN ISO9001:2008.

Energie verwaltungssystem

Das Energieverwaltungssystem **LU-VE** entspricht der Norm UNI CEI EN 16001:2009.

Qualitätsstandard

Der **LU-VE** Qualitätsstandard, inklusive Planung, Labor, Erzeugung und Qualitätprüfung sind nach UNI EN ISO9001:2008 zertifiziert.

Scelta analitica

Analytical selection

Sélection analytique

Analytische Auswahl

PC	= PE x FC x 15/ΔT x FT x FA x 1/FR		
PC	= Potenza condensatore	Condenser capacity	Puissance condenseur
PE	= Potenza evaporatore	Evaporator capacity	Puissance évaporateur
FC	= Fattore compressore	Compressor factor	Facteur compresseur
15/ΔT	= Fattore ΔT	ΔT factor	Facteur ΔT
FT	= Fattore temperatura ambiente	Ambient temperature factor	Facteur température ambiante
FA	= Fattore altitudine	Altitude factor	Facteur altitude
FR	= Fattore refrigerante	Refrigerant factor	Facteur réfrigérant

FC
Fattore compressore
Facteur compresseur
Factor Kompressor

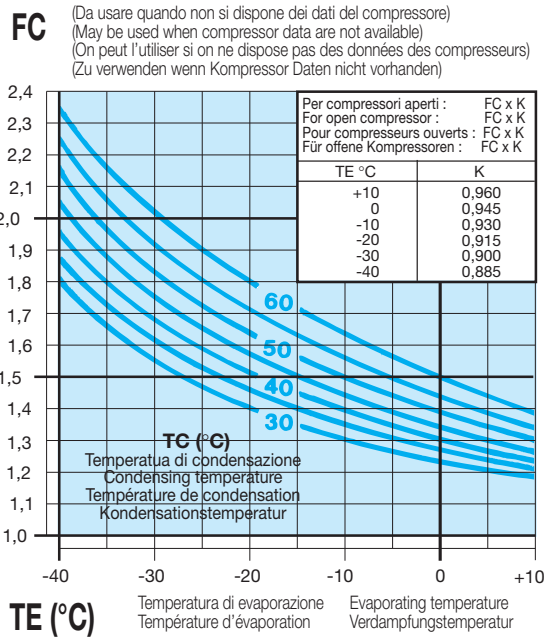

FT Fattore temperatura ambiente / Ambient Temperature factor / Faktor Umgebungstemperatur

TA (°C)	5	10	15	20	25	30	35	40	45	50
FT	0,950	0,963	0,975	0,988	1,00	1,013	1,026	1,039	1,052	1,065

FR Fattore altitudine / Altitude factor / Faktor Meereshöhe

m	0	200	400	600	800	1000	1200	1400
FA	1,00	1,013	1,027	1,042	1,058	1,074	1,090	1,107

m	1600	1800	2000	2200	2400	2600	2800	3000
FA	1,124	1,142	1,160	1,180	1,201	1,222	1,243	1,265

FR Fattore refrigerante / Refrigerant factor / Faktor Kältemittel

R	R404A - R507A	R22	R134a
FR	1,00	0,96	0,93

Dati di base

Basic data

Données de base

Basis Daten

PE	= Potenza evaporatore	Evaporator capacity	Puissance évaporateur	Verdampferleistung	= 65 kW
TE	= Temperatura di evaporazione	Evaporating temperature	Température d'évaporation	Verdampfungstemperatur	= -10°C
TC	= Temperatura di condensazione	Condensing temperature	Température de condensation	Kondensationstemperatur	= 43°C
	Tipo di compressore semi-ermetico	Compressor type semi-hermetic	Type de compresseur semi-hermétique	Kompressortyp halbhermetisch	
TA	= Temperatura ambiente	Ambient temperature	Température ambiante	Umgebungstemperatur	= 30°C
ΔT	= (TC-TA)	(TC-TA)	(TC-TA)	(TC-TA)	= 13 K
	Altitudine	Altitude	Altitude	Meereshöhe	= 1000 m
	Refrigerante	Refrigerant	Réfrigérant	Kältemittel	= R404A
	Livello pressione sonora a 15 m	Noise pressure level at 15 m	Niveau pression sonore à 15 m	Schalldruckpegel in 15 m	= 46 dB (A)
	Selezione	Selection	Sélection	Typenauswahl	
PC	= 65 x 1,43 x $\frac{15}{13}$ x 1,013 x 1,074 x $\frac{1}{1,0}$ = 116,7 kW				= SAV5S4466



Selezione

È disponibile un programma per la selezione degli aerovaporatori operante in ambiente Windows.

Selection

A software for unit coolers selection operating under Windows is available.

Sélection

Un programme de calcul pour effectuer la sélection des évaporateurs ventilés dans Windows est disponible.

Auswahl

Für die Auswahl der Hochleistungs-Luftkühler ist ein Computerprogramm unter Windows erhältlich.

Esempio di ordinazione
Exemple de commande
Ordering example
Typenschlüssel

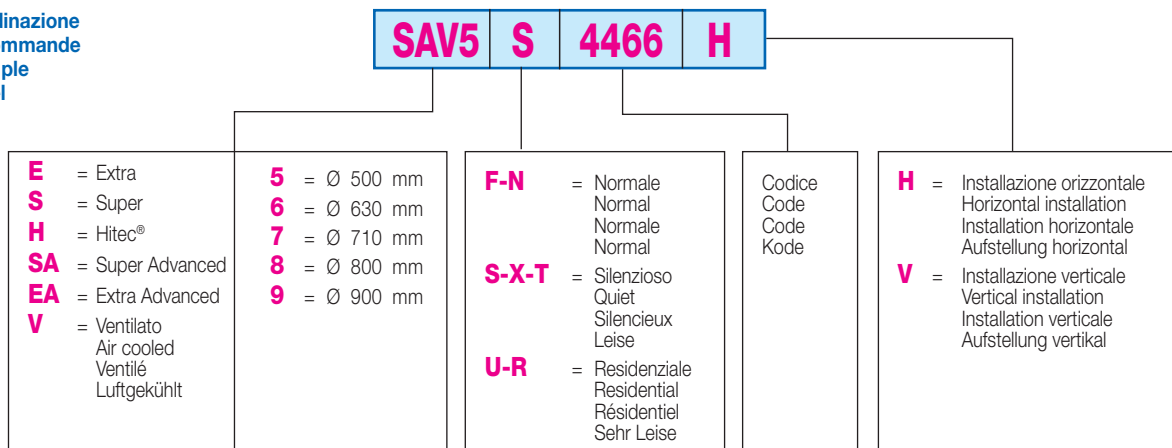

Livello pressione sonora

Sound pressure level

Niveau pression sonore

Schalldruckpegel

Livello pressione sonora sulla superficie del parallelepipedo indicato, con piano riflettente.

Sound pressure level on the indicated parallelepiped surface, with reflective plane.

Niveau pression sonore sur la surface du parallelepéde indiqué, avec plan réfléchissant.

Schalldruckpegel auf die gezeigte quaderförmige Hüllfläche, mit reflektierender Ebene.

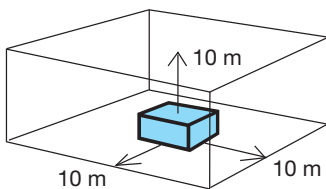

Correzione livello pressione sonora per distanza diversa da 10 m.

Sound pressure correction for distance different of 10 m.

Correction niveau pression sonore pour distance différent de 10 m.

Pegeländerung für andere Entfernungen als 10 m.

Ø 330 - 350 - 500 - 630 - 710

m	2	3	5	10	15	20	30	40	60	80	100
dB (A)	12	9,5	5,5	0	-3	-5,5	-8,5	-11	-14	-16	-18

Ø 800 - 900

m	2	3	5	10	15	20	30	40	60	80	100
dB (A)	10	8	5	0	-3	-5,5	-8,5	-11	-14	-16	-18

Livello potenza sonora

Livello potenza sonora riferita ad un ventilatore.

Sound power level

Single fan sound power level.

Niveau puissance sonore

Niveau puissance sonore se réfère à un seul ventilateur.

Schalleistungspegel

Schalleistungspegel für einen Ventilator.

		Ø330 SHV				Ø 350 SHV				Ø 500 SAV													
		4 P		6 P		4 P		6 P		4 P		6 P		8 P									
Poli Poles	Pôles Polig																						
Collegamento Connexion	Connection Motorschaltungen																						
dB (A) Tot.		69		60		71		61		79		75		69		65		61		56			
Frequenza del centro di banda d'ottava	dB (A) 63 Hz	35		29		40		33		44		45		43		40		40		33			
	dB (A) 125 Hz	52		39		59		51		60		62		55		47		44		44			
Octave band centre frequency	dB (A) 250 Hz	56		48		61		58		68		62		57		56		50		45			
	dB (A) 500 Hz	65		59		64		55		73		68		62		59		55		50			
Fréquence de centre de bande d'octave	dB (A) 1 kHz	65		53		69		53		75		71		65		61		56		52			
	dB (A) 2 kHz	61		49		62		47		72		67		62		59		56		51			
Oktav-Mittelfrequenz	dB (A) 4 kHz	54		40		57		38		71		66		59		54		48		43			
	dB (A) 8 kHz	46		29		49		28		64		58		48		43		36		29			
		Ø 500 EAV						Ø 630 EAV - Ø 630 SAV						Ø 710 SAV									
		4 P		6 P		8 P		4 P		6 P		8 P		8 PS		6 P		8 P					
Poli Poles	Pôles Polig																						
Collegamento Connexion	Connection Motorschaltungen																						
dB (A) Tot.		80	76	69	66	61	57	87	80	74	68	67	60	59	48	77	71	69	62				
Frequenza del centro di banda d'ottava	dB (A) 63 Hz	43	46	43	40	40	32	48	50	48	42	45	35	35	24	48	49	47	40				
	dB (A) 125 Hz	58	64	55	47	44	44	48	50	48	42	45	35	35	24	59	53	56	50				
Octave band centre frequency	dB (A) 250 Hz	68	62	57	56	50	46	75	67	61	58	57	50	51	42	71	59	58	53				
	dB (A) 500 Hz	74	68	62	60	55	50	78	73	69	63	63	55	54	42	71	66	65	57				
Fréquence de centre de bande d'octave	dB (A) 1 kHz	77	72	65	61	56	53	84	77	70	63	61	56	54	44	72	66	64	57				
	dB (A) 2 kHz	72	68	62	60	56	52	80	73	66	59	57	50	49	35	68	64	63	56				
Oktav-Mittelfrequenz	dB (A) 4 kHz	70	66	59	54	48	43	73	66	59	51	50	42	41	27	63	55	55	47				
	dB (A) 8 kHz	64	57	48	43	36	29	66	59	55	48	46	38	38	28	58	51	50	43				
		Ø 800 SAV						Ø 800 EAV						Ø 900 EHV		Ø 900 EAV							
		6 P		8 P		12 P		6 P		8 P		12 P		6 P		6 P		8 P		12 P			
Poli Poles	Pôles Polig																						
Collegamento Connexion	Connection Motorschaltungen																						
dB (A) Tot.		79	73	73	67	63	58	79	72	72	67	62	58	89	82	83	76	76	68	64	56		
Frequenza del centro di banda d'ottava	dB (A) 63 Hz	53	51	50	46	41	34	53	51	50	46	41	34	54	55	58	46	60	45	39	34		
	dB (A) 125 Hz	59	52	52	51	44	40	59	52	52	51	44	40	68	58	62	56	61	53	47	39		
Octave band centre frequency	dB (A) 250 Hz	68	60	61	55	55	51	68	60	61	55	55	51	80	65	70	62	66	58	56	46		
	dB (A) 500 Hz	73	66	67	62	58	53	73	65	66	62	57	53	81	75	77	71	71	62	58	51		
Fréquence de centre de bande d'octave	dB (A) 1 kHz	76	69	69	63	58	53	76	68	68	63	57	53	83	77	79	73	71	63	59	52		
	dB (A) 2 kHz	73	67	65	59	54	48	73	66	65	59	53	48	84	77	77	69	69	62	58	49		
Oktav-Mittelfrequenz	dB (A) 4 kHz	66	58	58	53	46	40	66	58	58	53	46	40	81	73	71	63	61	56	52	36		
	dB (A) 8 kHz	61	53	55	48	39	32	61	53	54	48	39	32	75	63	65	58	56	47	44	33		

Aumento del livello potenza sonora in funzione del numero dei ventilatori.

Sound power level increasing according to fan number.

Augmentation du niveau puissance sonore selon le nombre des ventilateurs.

Schalleistungspegel in Abhängigkeit von der Ventilatoranzahl.

Ø 330 - 350 - 500 - 630 - 710 - 800 - 900

N°	1	2	3	4	5	6	8	10	12	14	16
dB (A)	0	+3	+5	+6	+7	+8	+9	+10	+11	+12	+12

I livelli di potenza sonora sono stati provati secondo la norma EN 13487.

Sound power levels are tested according to EN 13487.

Les niveaux de puissance acoustique sont éprouvés selon la norme EN 13487.

Die Schalleistungspegel sind nach EN 13487 Norm geprüft.

Dati elettrici di targa dei ventilatori 400V-3PH-50Hz

Questi dati, cui vanno aggiunte le tolleranze di norma, rappresentano i valori massimi di assorbimento nelle condizioni di esercizio più gravose e rappresentano i riferimenti per l'abbinamento di componenti elettrici non forniti da LU-VE.

Rating plate of 400V-3PH-50Hz fans

These data, to which the standard allowances have to be added, are the maximum absorption values under the hardest operation conditions and serve as references to couple the electrical components which aren't supplied by LU-VE.

Informations électriques indiquées sur la plaque des ventilateurs: 400V-3PH-50Hz

Ces données, auxquelles seront ajoutées les tolérances de la norme, représentent les valeurs maximales d'absorption dans les conditions de fonctionnement les plus difficiles et servent de référence pour le couplage des composants électriques non fournis par LU-VE.

Elektrische Daten auf dem Typenschild der Ventilatoren 400V-3PH-50Hz

Diesen Daten sind die Normtoleranz hinzuzufügen. Sie stellen die max. Aufnahmewerte bei extremen Betriebsbedingungen dar und dienen als Bezug für die Gruppierung mit elektrischen, nicht von LU-VE gelieferten Komponenten.

		Ø 500 SAV - EAV			Ø 630 SAV - EAV				Ø 710 SAV		Ø 800 SAV - EAV			Ø 900 EHV	Ø 900 EAV																
		4 P		6 P	4 P		6 P	8 P	8 PS	6 P		8 P	12 P	6 P	6 P		8 P	12 P													
		△	△	△	△	△	△	△	△	△	△	△	△	△	△	△	△	△	△												
W	720 550	270	190	150	90	1940	1290	600	400	330	190	180	80	840	530	440	240	2000	1270	980	570	370	200	3300	1900	2450	1560	1110	680	420	220
A	1,41, 0,95	0,69	0,40	0,40	0,18	3,40	2,00	1,23	0,73	0,83	0,39	0,41	0,18	1,74	0,94	1,10	0,50	4,3	2,5	2,41	1,21	1,15	0,48	6,3	3,5	5,2	2,9	2,70	1,36	1,15	0,50

2.1 mm

Passo alette
Pas des ailettesFin spacing
Lamellenabstand

Modello Modèle	Type Modell	SHVN	5/4	6/4	7/0	10/4	12/8	13/9	2.1 mm	Passo alette Pas des ailettes	7/7	9/4	10/2	15/5
Elettroventilatori Ventilateurs	Fans Ventilatoren	4P	n°	1 o	1 o	1 o	2 oo	2 oo	2 oo	1 o	1 o	1 o	2 oo	
Potenza Puissance	Rating Leistung	kW (ΔT 15K)		5,7	6,5	6,8	11,4	13	13,6	8,5	9,8	10,3	17,0	
Portata d'aria Débit d'air	Air quantity Luftdurchsatz	m³/h		1700	1500	1600	3400	3000	3200	2400	2100	2300	4800	
Assorbimento motori Motor power consumption Puissance moteurs Motorleistung Aufnahme		W A		135	135	135	270	270	270	180	180	180	360	
Livello pressione sonora Niveau pression sonore	Sound pressure level Schalldruckpegel	dB (A) (Total)		38	38	38	41	41	41	40	40	40	43	
Classe efficienza energetica Classification "energie"		Energetic efficiency class Energetische klassifizierung		D	D	C	D	D	C	D	C	C	D	

2.1 mm

Passo alette
Pas des ailettesFin spacing
Lamellenabstand

Modello Modèle	Type Modell	SHVS	4/1	4/8	—	8/2	9/6	—	2.1 mm	Passo alette Pas des ailettes	6/0	6/7	—	12/0
Elettroventilatori Ventilateurs	Fans Ventilatoren	6P	n°	1 o	1 o	—	2 oo	2 oo	—	1 o	1 o	—	2 oo	
Potenza Puissance	Rating Leistung	kW (ΔT 15K)		4,4	4,8	—	8,8	9,8	—	6,3	6,6	—	12,6	
Portata d'aria Débit d'air	Air quantity Luftdurchsatz	m³/h		1100	1000	—	2200	2000	—	1500	1300	—	3000	
Assorbimento motori Motor power consumption Puissance moteurs Motorleistung Aufnahme		W A		65	65	—	130	130	—	70	70	—	140	
Livello pressione sonora Niveau pression sonore	Sound pressure level Schalldruckpegel	dB (A) (Total)		29	29	—	32	32	—	30	30	—	33	
Classe efficienza energetica Classification "energie"		Energetic efficiency class Energetische klassifizierung		C	C	—	C	C	—	B	B	—	B	

DATI COMUNI		/	COMMON DATA	/	CARACTÉRISTIQUES COMMUNES				/	GLEICHBLEIBENDE DATEN				
Superficie Surface Surface Fläche	TURBOCOIL	esterna externe	external äußere	m²	7,5	11,2	14,9	15,0	22,4	29,8	11,3	16,9	22,5	22,6
		interna interne	internal innere	m²	0,9	1,4	1,9	1,7	2,7	3,7	1,4	2,1	2,8	2,7
Attacchi Raccords	Connection Anschlüsse	Entrata/uscita Entrée/sortie	Inlet/outlet Eintritt/Austritt	mm	16/16	16/16	16/16	16/16	18/18	18/18	16/16	16/16	18/18	18/18
Volume circuito Volume circuit	Circuit volume Rohrinhalt	dm³		1,3	1,9	2,5	2,5	3,7	4,8	2,2	3,3	4,4	4,4	
Peso Poids	Weight Gewicht	kg (V)		11	12	13	21	23	25	16	18	20	29	
Circuiti Circuits	Circuits Kreise	n°		2	2	3	3	4	4	2	3	4	4	

3.2 mm

Passo alette
Pas des ailettesFin spacing
Lamellenabstand

Modello Modèle	Type Modell	SHVN	4/2	5/8	6/5	8/7	11/4	13/1	3.2 mm	Passo alette Pas des ailettes	6/3	8/3	9/5	12/9
Elettroventilatori Ventilateurs	Fans Ventilatoren	4P	n°	1 o	1 o	1 o	2 oo	2 oo	2 oo	1 o	1 o	1 o	2 oo	
Potenza Puissance	Rating Leistung	kW (ΔT 15K)		4,6	5,8	6,5	9,2	11,6	13,0	6,8	8,7	9,8	13,6	
Portata d'aria Débit d'air	Air quantity Luftdurchsatz	m³/h		1800	1600	1550	3600	3200	3100	2600	2400	2350	5200	
Assorbimento motori Motor power consumption Puissance moteurs Motorleistung Aufnahme		W A		135	135	135	270	270	270	180	180	180	360	
Livello pressione sonora Niveau pression sonore	Sound pressure level Schalldruckpegel	dB (A) (Total)		38	38	38	41	41	41	40	40	40	43	
Classe efficienza energetica Classification "energie"		Energetic efficiency class Energetische klassifizierung		D	D	D	D	D	D	D	C	C	D	

3.2 mm

Passo alette
Pas des ailettesFin spacing
Lamellenabstand

Modello Modèle	Type Modell	SHVS	3/6	4/5	5/2	7/1	8/9	9/8	3.2 mm	Passo alette Pas des ailettes	5/1	6/2	6/8	10/3
Elettroventilatori Ventilateurs	Fans Ventilatoren	6P	n°	1 o	1 o	1 o	2 oo	2 oo	2 oo	1 o	1 o	1 o	2 oo	
Potenza Puissance	Rating Leistung	kW (ΔT 15K)		3,7	4,5	4,9	7,4	9,0	9,8	5,3	6,4	6,9	10,6	
Portata d'aria Débit d'air	Air quantity Luftdurchsatz	m³/h		1200	1100	1050	2400	2200	2100	1700	1500	1450	3400	
Assorbimento motori Motor power consumption Puissance moteurs Motorleistung Aufnahme		W A		65	65	65	130	130	130	70	70	70	140	
Livello pressione sonora Niveau pression sonore	Sound pressure level Schalldruckpegel	dB (A) (Total)		29	29	29	32	32	32	30	30	30	33	
Classe efficienza energetica Classification "energie"		Energetic efficiency class Energetische klassifizierung		C	C	B	C	C	B	B	B	B	B	

DATI COMUNI		/	COMMON DATA	/	CARACTÉRISTIQUES COMMUNES				/	GLEICHBLEIBENDE DATEN				
Superficie Surface Surface Fläche	TURBOCOIL	esterna externe	external äußere	m²	5,1	7,6	10,1	10,2	15,2	20,2	7,7	11,5	15,3	15,4
		interna interne	internal innere	m²	0,9	1,4	1,9	1,7	2,7	3,7	1,4	2,1	2,8	2,7
Attacchi Raccords	Connection Anschlüsse	Entrata/uscita Entrée/sortie	Inlet/outlet Eintritt/Austritt	mm	16/16	16/16	16/16	16/16	18/18	18/18	16/16	16/16	18/18	18/18
Volume circuito Volume circuit	Circuit volume Rohrinhalt	dm³		1,3	1,9	2,5	2,5	3,7	4,8	2,2	3,3	4,4	4,4	
Peso Poids	Weight Gewicht	kg (V)		11	12	13	21	23	25	15	17	19	28	
Circuiti Circuits	Circuits Kreise	n°		2	2	3	3	4	4	2	3	4	4	

Fin spacing
Lamellenabstand

	19/0	20/4	23/2	28/5	30/6	—	38/0	40/8	—	38/1	40/9	46/5	57/0	61/2	—	76/0	81/6
	2 00	2 00	3 000	3 000	3 000	—	4 0000	4 0000	—	4 00	4 00	6 0000	6 0000	6 0000	—	8 0000	8 0000
	19,6	20,6	25,5	29,4	30,9	—	39,2	41,2	—	39,2	41,2	51,0	58,8	61,8	—	78,4	82,4
	4200	4600	7200	6300	6900	—	8400	9200	—	8400	9200	14400	12600	13800	—	16800	18400
	360	360	540	540	540	—	720	720	—	720	720	1080	1080	1080	—	1440	1440
	1,7	1,7	2,55	2,55	2,55	—	3,4	3,4	—	3,4	3,4	5,1	5,1	5,1	—	6,8	6,8
	43	43	45	45	45	—	46	46	—	46	46	48	48	48	—	49	49
	C	C	D	C	C	—	C	C	—	C	C	D	C	C	—	C	C

Fin spacing
Lamellenabstand

	13/5	—	18/0	20/2	—	24/0	27/0	—	24/1	27/1	—	36/0	40/5	—	48/1	54/0	—
	2 00	—	3 000	3 000	—	4 0000	4 0000	—	4 00	4 00	—	6 0000	6 0000	—	8 0000	8 0000	—
	13,2	—	18,9	19,8	—	25,2	26,4	—	25,2	26,4	—	37,8	39,6	—	50,4	52,8	—
	2600	—	4500	3900	—	6000	5200	—	6000	5200	—	9000	7800	—	12000	10400	—
	140	—	210	210	—	280	280	—	280	280	—	420	420	—	560	560	—
	0,66	—	0,99	0,99	—	1,32	1,32	—	1,32	1,32	—	1,98	1,98	—	2,64	2,64	—
	33	—	35	35	—	36	36	—	36	36	—	38	38	—	39	39	—
	B	—	B	B	—	B	B	—	B	B	—	B	B	—	B	B	—

	33,8	45,0	33,9	50,7	67,5	45,2	67,6	90,0	45,2	67,6	90,0	67,8	101,4	135,0	90,4	135,2	180,0
	4,2	5,7	4,1	6,3	8,5	5,4	8,4	11,4	5,4	8,4	11,4	8,2	12,6	17,1	10,9	16,8	22,8
	22/22	22/22	22/22	22/22	28/28	22/22	28/28	28/28	22/22	28/28	28/28	28/28	35/28	42/35	35/28	42/35	42/35
	6,5	8,6	6,3	9,6	12,9	8,5	13,0	17,2	8,9	13,4	17,6	13,3	19,9	26,8	17,8	26,7	35,0
	33	37	42	48	54	55	63	71	56	64	72	81	92	103	104	120	135
	6	7	6	8	11	8	11	15	8	11	14	12	16	22	16	22	30

Fin spacing
Lamellenabstand

	16/5	19/1	—	24/7	28/6	—	33/0	38/2	—	33/1	38/3	—	49/5	57/1	—	66/0	76/1
	2 00	2 00	—	3 000	3 000	—	4 0000	4 0000	—	4 00	4 00	—	6 0000	6 0000	—	8 0000	8 0000
	17,4	19,6	—	26,1	29,4	—	34,8	39,2	—	34,8	39,2	—	52,2	58,8	—	69,6	78,4
	4800	4700	—	7200	7050	—	9600	9400	—	9600	9400	—	14400	14100	—	19200	18800
	360	360	—	540	540	—	720	720	—	720	720	—	1080	1080	—	1440	1440
	1,7	1,7	—	2,55	2,55	—	3,4	3,4	—	3,4	3,4	—	5,1	5,1	—	6,8	6,8
	43	43	—	45	45	—	46	46	—	46	46	—	48	48	—	49	49
	C	C	—	C	C	—	C	C	—	C	C	—	C	C	—	C	C

Fin spacing
Lamellenabstand

	12/5	13/7	15/3	18/7	20/5	—	25/0	27/4	—	25/1	27/5	30/7	37/5	41/1	—	50/0	54/8
	2 00	2 00	3 000	3 000	3 000	—	4 0000	4 0000	—	4 00	4 00	6 0000	6 0000	6 0000	—	8 0000	8 0000
	12,8	13,8	15,9	19,2	20,7	—	25,6	27,6	—	25,6	27,6	31,8	38,4	41,4	—	51,2	55,2
	3000	2900	5100	4500	4350	—	6000	5800	—	6000	5800	10200	9000	8700	—	12000	11600
	140	140	210	210	210	—	280	280	—	280	280	420	420	420	—	560	560
	0,66	0,66	0,99	0,99	0,99	—	1,32	1,32	—	1,32	1,32	1,98	1,98	1,98	—	2,64	2,64
	33	33	35	35	35	—	36	36	—	36	36	38	38	38	—	39	39
	B	B	B	B	B	—	B	B	—	B	B	B	B	B	—	B	B

	23,0	30,6	23,1	34,5	45,9	—	46,0	61,2	—	46,0	61,2	46,2	69,0	91,8	—	92,0	122,4
	4,2	5,7	4,1	6,3	8,5	—	8,4	11,4	—	8,4	11,4	8,2	12,6	17,1	—	16,8	22,8
	22/22	22/22	22/22	22/22	28/28	—	28/28	28/28	—	28/28	28/28	28/28	35/28	42/35	—	42/35	42/35
	6,5	8,6	6,3	9,6	12,9	—	13,0	17,2	—	13,4	17,6	13,3	19,9	26,8	—	26,7	35,0
	32	36	41	47	53	—	62	70	—	63	71	79	90	101	—	117	131
	6	7	6	8	11	—	11	15	—	11	14	12	16	22	—	22	30

**SUPERSILENT
SUPEREFFICIENT**

Modello Modèle	Type Modell	SAV5N (2,1 mm)	—	4311	4312	—	4321	4322	—	
Elettroventilatori Fans Ventilateurs Ventilatoren	4P	Ø 500 mm x n° Collegamento Connection Connexion Motorschaltungen	—	1 0	1 0	—	2 00	2 00	—	
Potenza Puissance	Rating Leistung	kW (ΔT 15K)	—	26,6 23,7	29,2 25,2	—	53,2 47,4	58,4 50,4	—	
Portata d'aria Débit d'air	Air quantity Luftdurchsatz	m³/h	—	6800 5700	6400 5200	—	13600 11400	12800 10400	—	
Assorbimento motori Motor power consumption Puissance moteurs Motorleistung Aufnahme	W A	W A	—	690 540	690 540	—	1380 1080	1380 1080	—	
Livello pressione sonora Niveau pression sonore	Sound pressure level Schalldruckpegel	dB (A) (Total)	—	48 44	48 44	—	51 47	51 47	—	
Classe efficienza energetica Classification "energie"	Energetic efficiency class Energetische Klassifizierung	—	—	D D	D C	—	D D	D C	—	
Modello Modèle	Type Modell	SAV5S (2,1 mm)	4410	4411	—	4420	4421	—	—	
Elettroventilatori Fans Ventilateurs Ventilatoren	6P	Ø 500 mm x n° Collegamento Connection Connexion Motorschaltungen	1 0	1 0	—	2 00	2 00	—	—	
Potenza Puissance	Rating Leistung	kW (ΔT 15K)	16,9 15,7	19,4 17,5	—	33,8 31,4	38,8 35,0	—	—	
Portata d'aria Débit d'air	Air quantity Luftdurchsatz	m³/h	4700 4100	4300 3700	—	9400 8200	8600 7400	—	—	
Assorbimento motori Motor power consumption Puissance moteurs Motorleistung Aufnahme	W A	W A	250 180	250 180	—	500 360	500 360	—	—	
Livello pressione sonora Niveau pression sonore	Sound pressure level Schalldruckpegel	dB (A) (Total)	38 34	38 34	—	41 37	41 37	—	—	
Classe efficienza energetica Classification "energie"	Energetic efficiency class Energetische Klassifizierung	—	C B	B B	—	C B	B B	—	—	
Modello Modèle	Type Modell	SAV5R (2,1 mm)	4510	4511	—	4520	4521	—	—	
Elettroventilatori Fans Ventilateurs Ventilatoren	8P	Ø 500 mm x n° Collegamento Connection Connexion Motorschaltungen	1 0	1 0	—	2 00	2 00	—	—	
Potenza Puissance	Rating Leistung	kW (ΔT 15K)	13,8 12,2	15,0 12,5	—	27,6 24,4	30,0 25,0	—	—	
Portata d'aria Débit d'air	Air quantity Luftdurchsatz	m³/h	3300 2800	3000 2500	—	6600 5600	6000 5000	—	—	
Assorbimento motori Motor power consumption Puissance moteurs Motorleistung Aufnahme	W A	W A	130 85	130 85	—	260 170	260 170	—	—	
Livello pressione sonora Niveau pression sonore	Sound pressure level Schalldruckpegel	dB (A) (Total)	30 25	30 25	—	33 28	33 28	—	—	
Classe efficienza energetica Classification "energie"	Energetic efficiency class Energetische Klassifizierung	—	B A	A A	—	B A	A A	—	—	
DATI COMUNI / COMMON DATA / CARACTÉRISTIQUES COMMUNES / GLEICHBLEIBENDE DATEN										
Superficie Surface Surface Fläche	TURBOCOIL	esterna externe	external äußere	m²	24,2	36,3	48,4	48,4	72,6	96,8
		interna interne	internal innere	m²	3,2	4,8	6,4	6,4	9,6	12,9
Attacchi Raccords	Connection Anschlüsse	Entrata/uscita Entrée/sortie	Inlet/outlet Eintritt/Austritt	mm	18/16	22/18	28/22	28/22	35/28	35/28
Volume circuito Volume circuit	Circuit volume Rohrinhalt	dm³			4,3	6,4	8,5	8,3	12,4	16,2
Peso Poids	Weight Gewicht	kg (H)			52	56	60	86	94	102
Circuiti Circuits	Circuits Kreise	n°			4	8	8	8	12	16

**SUPERSILENT
SUPEREFFICIENT**



"CERTIFY-ALL"
AIR COOLED CONDENSERS

Versioni speciali

Fattori di correzione per versioni speciali con motori elettrici
1 ~ 230 V 50 Hz.

Special versions

Correction factors for special versions with fan motors
1 ~ 230 V 50 Hz.

Versions spéciales

Facteurs de correction pour versions spéciales avec moteurs électriques
1 ~ 230 V 50 Hz.

Spezialausführungen

Korrekturfaktoren für Ventilatoromotoren für
1 ~ 230 V 50 Hz.

Modello Modèle	Type Modell	Ø 500 mm	SAV5N	SHV5S	SHV5R
Poli Pôles	Poles Polig		4	6	8
Potenza Puissance	Rating Leistung	kW	0,95	0,99	0,98
Portata d'aria Débit d'air	Air quantity Luftdurchsatz	m³/h	0,92	0,98	0,97
Assorbimento motori Motor power consumption Puissance moteurs Motorleistung Aufnahme	1 ~ 230 V 50 Hz	W A	0,91 1,97	1,01 1,56	0,90 1,53
Livello pressione sonora Niveau pression sonore	Sound pressure level Schalldruckpegel	dB (A)	- 1	0	0

	—	4331	4332	—	4346	4347	—	4366	4367
	—	3 000	3 000	—	4 ⁰⁰ / ₀₀	4 ⁰⁰ / ₀₀	—	6 ⁰⁰⁰ / ₀₀₀	6 ⁰⁰⁰ / ₀₀₀
	—	△ 人	△ 人	—	△ 人	△ 人	—	△ 人	△ 人
	—	79,8 71,1	87,6 75,6	—	106,4 94,8	116,8 100,8	—	159,6 142,2	175,2 151,2
	—	20400 17100	19200 15600	—	27200 22800	25600 20800	—	40800 34200	38400 31200
	—	2070 1620	2070 1620	—	2760 2160	2760 2160	—	4140 3240	4140 3240
	—	4,2 2,7	4,2 2,7	—	5,6 3,6	5,6 3,6	—	8,4 5,4	8,4 5,4
	—	52 48	52 48	—	54 50	54 50	—	55 51	55 51
	—	D D	D C	—	D D	D C	—	D D	D C
	4430	4431	—	4445	4446	—	4465	4466	—
	3 000	3 000	—	4 ⁰⁰ / ₀₀	4 ⁰⁰ / ₀₀	—	6 ⁰⁰⁰ / ₀₀₀	6 ⁰⁰⁰ / ₀₀₀	—
	△ 人	△ 人	—	△ 人	△ 人	—	△ 人	△ 人	—
	50,7 47,1	58,2 52,5	—	67,6 62,8	77,6 70,0	—	101,4 94,2	116,4 105,0	—
	14100 12300	12900 11100	—	18800 16400	17200 14800	—	28200 24600	25800 22200	—
	750 540	750 540	—	1000 720	1000 720	—	1500 1080	1500 1080	—
	2,1 1,05	2,1 1,05	—	2,8 1,4	2,8 1,4	—	4,2 2,1	4,2 2,1	—
	42 38	42 38	—	44 40	44 40	—	45 41	45 41	—
	C B	B B	—	C B	B B	—	C B	B B	—
	4530	4531	—	4545	4546	—	4565	4566	—
	3 000	3 000	—	4 ⁰⁰ / ₀₀	4 ⁰⁰ / ₀₀	—	6 ⁰⁰⁰ / ₀₀₀	6 ⁰⁰⁰ / ₀₀₀	—
	△ 人	△ 人	—	△ 人	△ 人	—	△ 人	△ 人	—
	41,4 36,6	45,0 37,5	—	55,2 48,8	60,0 50,0	—	82,8 73,2	90,0 75,0	—
	9900 8400	9000 7500	—	13200 11200	12000 10000	—	19800 16800	18000 15000	—
	390 255	390 255	—	520 340	520 340	—	780 510	780 510	—
	1,2 0,6	1,2 0,6	—	1,6 0,8	1,6 0,8	—	2,4 1,2	2,4 1,2	—
	34 29	34 29	—	36 31	36 31	—	37 32	37 32	—
	B A	A A	—	B A	A A	—	B A	A A	—
	72,6	108,9	145,2	96,8	145,2	193,6	145,2	217,8	290,4
	9,6	14,5	19,3	12,9	19,3	25,7	19,3	28,9	38,6
	28/22	35/28	42/35	35/28	42/35	54/42	42/35	54/42	54/42
	11,9	17,9	24,1	17,4	26,1	35,7	25,9	39,1	50,2
	120	132	144	160	174	190	228	250	274
	11	16	22	16	24	32	22	32	44

Le potenze dei condensatori sono state provate secondo la norma ENV 327

Condensers capacities are tested according to ENV 327

Les puissances des condenseurs sont éprouvées selon la norme ENV 327

Die Leistungen der Verflüssiger sind nach ENV 327 Norm geprüft.

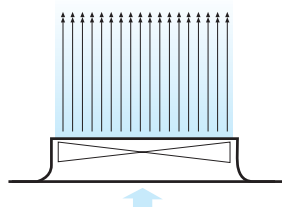

Convogliatore

Bocchigli delle ventole di nuovo disegno ad alta efficienza per eliminare il ricircolo dell'aria e ridurre la rumorosità.

Fan shroud

New high efficiency fan shrouds to eliminate air backflow and to reduce the noise.

Diffuseur

Diffuseur de nouvelle conception à haute efficacité pour éliminer le recyclage de l'air et réduire le bruit.

Luftführung

Neue Ventilatordüsen mit hohem Wirkungsgrad verhindern Rückluft und senken den Geräuschpegel.

EAV Ø500

Modello Modèle	Type Modell	EAV5N (2,1 mm)	5310	5311	5320	5321	5330	5331	5340	
Elettroventilatori Fans Ventilateurs Ventilatoren	4P	Ø 500 mm x n° Collegamento Connection Connexion Motorschaltungen	1 0	1 0	2 00	2 00	3 000	3 000	4 0000	
Potenza Puissance	Rating Leistung	kW (ΔT 15K)	27,3 25	32,9 29,3	54,6 50	65,8 58,6	81,9 75	98,7 87,9	109,2 100	
Portata d'aria Débit d'air	Air quantity Luftdurchsatz	m ³ /h	8000 6900	7600 6400	16000 13800	15200 12800	24000 20700	22800 19200	32000 27600	
Assorbimento motori Motor power consumption Puissance moteurs Motorleistung Aufnahme		W A	640 500 1,4 0,8	640 500 1,4 0,8	1280 1000 2,8 1,6	1280 1000 2,8 1,6	1920 1500 4,2 2,4	1920 1500 4,2 2,4	2560 2000 5,6 3,2	
Livello pressione sonora Niveau pression sonore	Sound pressure level Schalldruckpegel	dB (A) (Total)	49 45	49 45	52 48	52 48	53 49	53 49	54 50	
Classe efficienza energetica Classification "energie"		Energetic efficiency class Energetische klassifizierung	D C	C C	D C	C C	D C	C C	D C	
Attacchi Raccords	Connection Anschlüsse	Entrata/uscita Entrée/sortie Inlet/outlet Eintritt/Austritt Ø mm	22/22	28/28	35/28	42/35	42/35	54/42	42/35	
Circuiti Circuits	Circuits Kreise	n°	8	12	14	20	20	30	20	
Modello Modèle	Type Modell	EAV5S (2,1 mm)	5410	5411	5420	5421	5430	5431	5440	
Elettroventilatori Fans Ventilateurs Ventilatoren	6P	Ø 500 mm x n° Collegamento Connection Connexion Motorschaltungen	1 0	1 0	2 00	2 00	3 000	3 000	4 0000	
Potenza Puissance	Rating Leistung	kW (ΔT 15K)	20,8 19,2	23,6 21,2	41,6 38,4	47,2 42,4	62,4 57,6	70,8 63,6	83,2 76,8	
Portata d'aria Débit d'air	Air quantity Luftdurchsatz	m ³ /h	5200 4600	4900 4300	10400 9200	9800 8600	15600 13800	14700 12900	20800 18400	
Assorbimento motori Motor power consumption Puissance moteurs Motorleistung Aufnahme		W A	240 170 0,7 0,3	240 170 0,7 0,3	480 340 1,4 0,6	480 340 1,4 0,6	720 510 2,1 0,9	720 510 2,1 0,9	960 680 2,8 1,2	
Livello pressione sonora Niveau pression sonore	Sound pressure level Schalldruckpegel	dB (A) (Total)	38 35	38 35	41 38	41 38	42 39	42 39	43 40	
Classe efficienza energetica Classification "energie"		Energetic efficiency class Energetische klassifizierung	B A	B A	B A	B A	B A	B A	B A	
Attacchi Raccords	Connection Anschlüsse	Entrata/uscita Entrée/sortie Inlet/outlet Eintritt/Austritt Ø mm	22/22	28/28	35/28	42/35	42/35	54/42	42/35	
Circuiti Circuits	Circuits Kreise	n°	8	12	14	20	20	30	20	
Modello Modèle	Type Modell	EAV5R (2,1 mm)	5510	5511	5520	5521	5530	5531	5540	
Elettroventilatori Fans Ventilateurs Ventilatoren	8P	Ø 500 mm x n° Collegamento Connection Connexion Motorschaltungen	1 0	1 0	2 00	2 00	3 000	3 000	4 0000	
Potenza Puissance	Rating Leistung	kW (ΔT 15K)	16,6 14,5	17,6 15,1	33,2 29	35,2 30,2	49,8 43,5	52,8 45,3	66,4 58	
Portata d'aria Débit d'air	Air quantity Luftdurchsatz	m ³ /h	3700 3200	3500 3000	7400 6400	7000 6000	11100 9600	10500 9000	14800 12800	
Assorbimento motori Motor power consumption Puissance moteurs Motorleistung Aufnahme		W A	125 80 0,4 0,2	125 80 0,4 0,2	250 160 0,8 0,4	250 160 0,8 0,4	375 240 1,2 0,6	375 240 1,2 0,6	500 320 1,6 0,8	
Livello pressione sonora Niveau pression sonore	Sound pressure level Schalldruckpegel	dB (A) (Total)	30 26	30 26	33 29	33 29	34 30	34 30	35 31	
Classe efficienza energetica Classification "energie"		Energetic efficiency class Energetische klassifizierung	A A+	A A+	A A+	A A+	A A+	A A+	A A+	
Attacchi Raccords	Connection Anschlüsse	Entrata/uscita Entrée/sortie Inlet/outlet Eintritt/Austritt Ø mm	22/22	28/28	35/28	28/28	42/35	42/35	42/35	
Circuiti Circuits	Circuits Kreise	n°	8	12	14	12	20	20	20	
DATI COMUNI / COMMON DATA / CARACTÉRISTIQUES COMMUNES / GLEICHBLEIBENDE DATEN										
Superficie Surface Surface Fläche	TURBOCOIL	esterna externe interna interne	m ²	37,7	56,5	75,4	113	113,1	169,5	150,8
Volume circuito Volume circuit			m ²	4,9	7,4	9,9	14,8	14,8	22,3	19,8
Peso Poids			dm ³	6,5	10	12,5	19	19	28	24
			kg (H)	109	119	162	177	214	239	282

**SUPERSILENT
SUPEREFFICIENT**



Versioni speciali

Fattori di correzione per versioni speciali con motori elettrici
1 ~ 230 V 50 Hz.

Special versions

Correction factors for special versions with fan motors
1 ~ 230 V 50 Hz.

Versions spéciales

Facteurs de correction pour versions spéciales avec moteurs électriques
1 ~ 230 V 50 Hz.

Spezialausführungen

Korrekturfaktoren für Ventilatoromotoren für
1 ~ 230 V 50 Hz.

Modello Modèle	Type Modell	Ø 500 mm	EAV5N	EAV5S	EAV5R
Poli Pôles	Poles Polig		4	6	8
Potenza Puissance	Rating Leistung	kW	0,95	0,99	0,98
Portata d'aria Débit d'air	Air quantity Luftdurchsatz	m ³ /h	0,92	0,98	0,97
Assorbimento motori Motor power consumption Puissance moteurs Motorleistung Aufnahme		W A	0,91 1,97	1,01 1,56	0,90 1,53
Livello pressione sonora Niveau pression sonore	Sound pressure level Schalldruckpegel	dB (A)	- 1	0	0

	5341	5350	5351	5345	5346	5365	5366	5385	5386
	4 0000	5 00000	5 00000	4 00	4 00	6 000	6 000	8 0000	8 0000
	△ 人	△ 人	△ 人	△ 人	△ 人	△ 人	△ 人	△ 人	△ 人
	131,6 117,2	136,5 125	164,5 146,5	109,2 100	131,6 117,2	163,8 150	197,4 175,8	218,4 200	263,2 234,4
	30400 25600	40000 34500	38000 32000	32000 27600	30400 25600	48000 41400	45600 38400	64000 55200	60800 51200
	2560 2000	3200 2500	3200 2500	2560 2000	2560 2000	3840 3000	3840 3000	5120 4000	5120 4000
	5,6 3,2	7,0 4,0	7,0 4,0	5,6 3,2	5,6 3,2	8,4 4,8	8,4 4,8	11,2 6,4	11,2 6,4
	54 50	55 51	55 51	54 50	54 50	56 52	56 52	57 53	57 53
	C C	D C	C C	D C	C C	D C	C C	D C	C C
	54/42	54/42	64/54	42/35	54/42	54/42	64/54	54/42	64/54
	30	40	60	28	30	40	60	40	60
	5441	5450	5451	5445	5446	5465	5466	5485	5486
	4 0000	5 00000	5 00000	4 00	4 00	6 000	6 000	8 0000	8 0000
	△ 人	△ 人	△ 人	△ 人	△ 人	△ 人	△ 人	△ 人	△ 人
	94,4 84,8	104 96	118 106	83,2 76,8	94,4 84,8	124,8 115,2	141,6 127,2	166,4 153,6	188,8 169,6
	19600 17200	26000 23000	24500 21500	20800 18400	19600 17200	31200 27600	29400 25800	41600 36800	39200 34400
	960 680	1200 850	1200 850	960 680	960 680	1440 1020	1440 1020	1920 1360	1920 1360
	2,8 1,2	3,5 1,5	3,5 1,5	2,8 1,2	2,8 1,2	4,2 1,8	4,2 1,8	5,6 2,4	5,6 2,4
	43 40	44 41	44 41	43 40	43 40	45 42	45 42	46 43	46 43
	B A	B A	B A	B A	B A	B A	B A	B A	B A
	54/42	54/42	54/42	42/35	54/42	54/42	64/54	54/42	64/54
	30	40	30	28	30	40	60	40	60
	5541	5550	5551	5545	5546	5565	5566	5585	5586
	4 0000	5 00000	5 00000	4 00	4 00	6 000	6 000	8 0000	8 0000
	△ 人	△ 人	△ 人	△ 人	△ 人	△ 人	△ 人	△ 人	△ 人
	70,4 60,4	83 72,5	88 75,5	66,4 58	70,4 60,4	99,6 87	105,6 90,6	132,8 116	140,8 120,8
	14000 12000	18500 16000	17500 15000	14800 12800	14000 12000	22200 19200	21000 18000	29600 25600	28000 24000
	500 320	625 400	625 400	500 320	500 320	750 480	750 480	1000 640	1000 640
	1,6 0,8	2,0 1,0	2,0 1,0	1,6 0,8	1,6 0,8	2,4 1,2	2,4 1,2	3,2 1,6	3,2 1,6
	35 31	36 32	36 32	35 31	35 31	37 33	37 33	38 34	38 34
	A A+	A A+	A A+	A A+	A A+	A A+	A A+	A A+	A A+
	54/42	42/35	54/42	42/35	54/42	54/42	54/42	54/42	64/54
	30	20	30	28	30	40	40	40	60
	226	188,5	282,5	150,8	226	226,2	339	301,6	452
	29,7	24,7	37,1	19,8	29,7	29,7	44,5	39,6	59,4
	37	31	48	26	40	40	62	51	79
	312	335	370	276	306	375	425	490	550

Le potenze dei condensatori sono state provate secondo la norma ENV 327

Condensers capacities are tested according to ENV 327

Les puissances des condenseurs sont éprouvées selon la norme ENV 327

Die Leistungen der Verflüssiger sind nach ENV 327 Norm geprüft.

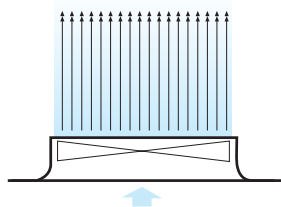

Convogliatore

Bocchiglie delle ventole di nuovo disegno ad alta efficienza per eliminare il ricircolo dell'aria e ridurre la rumorosità.

Fan shroud

New high efficiency fan shrouds to eliminate air backflow and to reduce the noise.

Diffuseur

Diffuseur de nouvelle conception à haute efficacité pour éliminer le recyclage de l'air et réduire le bruit.

Luftführung

Neue Ventilatordüsen mit hohem Wirkungsgrad verhindern Rückluft und senken den Geräuschpegel.

Modello Modèle	Type Modell	SAV6N (2,1 mm)	6410	6411	6420	6421	6430	6431	6440
Elettroventilatori Fans Ventilateurs Ventilatoren	6P	Ø 630 mm x n°	1 0	1 0	2 00	2 00	3 000	3 000	4 0000
Potenza Puissance	Rating Leistung	kW (ΔT 15K)	28 24,5	33,5 27,5	56 49	67 55	84 73,5	100,5 82,5	112 98
Portata d'aria Débit d'air	Air quantity Luftdurchsatz	m³/h	8500 6600	7800 5900	17000 13200	15600 11800	25500 19800	23400 17700	34000 26400
Assorbimento motori Motor power consumption Puissance moteurs Motorleistung Aufnahme	W	A	550 380	550 380	1100 760	1100 760	1650 1140	1650 1140	2200 1520
Livello pressione sonora Niveau pression sonore	Sound pressure level Schalldruckpegel	dB (A) (Total)	43 37	43 37	46 40	46 40	47 41	47 41	48 42
Classe efficienza energetica Classification "energie"	Energetic efficiency class Energetische klassifizierung		C C	C B	C C	C B	C C	C B	C C
Attacchi Raccords	Connection Anschlüsse	Entrata/uscita Entrée/sortie	△ △	△ △	△ △	△ △	△ △	△ △	△ △
Circuiti Circuits	Circuits Kreise	Inlet/outlet Eintritt/Austritt	Ø mm	Ø mm	Ø mm	Ø mm	Ø mm	Ø mm	Ø mm
			22/22	28/28	35/28	42/35	42/35	54/42	42/35
			8	12	14	20	20	30	20
Modello Modèle	Type Modell	SAV6S (2,1 mm)	6510	6511	6520	6521	6530	6531	6540
Elettroventilatori Fans Ventilateurs Ventilatoren	8P	Ø 630 mm x n°	1 0	1 0	2 00	2 00	3 000	3 000	4 0000
Potenza Puissance	Rating Leistung	kW (ΔT 15K)	23,5 20	26,5 21	47 40	53 42	70,5 60	79,5 63	94 80
Portata d'aria Débit d'air	Air quantity Luftdurchsatz	m³/h	6200 4800	5700 4300	12400 9600	11400 8600	18600 14400	17100 12900	24800 19200
Assorbimento motori Motor power consumption Puissance moteurs Motorleistung Aufnahme	W	A	300 190	300 190	600 380	600 380	900 570	900 570	1200 760
Livello pressione sonora Niveau pression sonore	Sound pressure level Schalldruckpegel	dB (A) (Total)	36 29	36 29	39 32	39 32	40 33	40 33	41 34
Classe efficienza energetica Classification "energie"	Energetic efficiency class Energetische klassifizierung		B B	B A	B B	B A	B B	B A	B B
Attacchi Raccords	Connection Anschlüsse	Entrata/uscita Entrée/sortie	△ △	△ △	△ △	△ △	△ △	△ △	△ △
Circuiti Circuits	Circuits Kreise	Inlet/outlet Eintritt/Austritt	Ø mm	Ø mm	Ø mm	Ø mm	Ø mm	Ø mm	Ø mm
			22/22	28/28	35/28	42/35	42/35	54/42	42/35
			8	12	14	20	20	30	20
Modello Modèle	Type Modell	SAV6R (2,1 mm)	6610	6611	6620	6621	6630	6631	6640
Elettroventilatori Fans Ventilateurs Ventilatoren	8PS	Ø 630 mm x n°	1 0	1 0	2 00	2 00	3 000	3 000	4 0000
Potenza Puissance	Rating Leistung	kW (ΔT 15K)	19,5 13	21 12,5	39 26	42 25	58,5 39	63 37,5	78 52
Portata d'aria Débit d'air	Air quantity Luftdurchsatz	m³/h	4700 2800	4200 2400	9400 5600	8400 4800	14100 8400	12600 7200	18800 11200
Assorbimento motori Motor power consumption Puissance moteurs Motorleistung Aufnahme	W	A	170 75	170 75	340 150	340 150	510 225	510 225	680 300
Livello pressione sonora Niveau pression sonore	Sound pressure level Schalldruckpegel	dB (A) (Total)	28 17	28 17	31 20	31 20	32 21	32 21	33 22
Classe efficienza energetica Classification "energie"	Energetic efficiency class Energetische klassifizierung		A A+	A A+	A A+	A A+	A A+	A A+	A A+
Attacchi Raccords	Connection Anschlüsse	Entrata/uscita Entrée/sortie	△ △	△ △	△ △	△ △	△ △	△ △	△ △
Circuiti Circuits	Circuits Kreise	Inlet/outlet Eintritt/Austritt	Ø mm	Ø mm	Ø mm	Ø mm	Ø mm	Ø mm	Ø mm
			22/22	28/28	35/28	28/28	42/35	42/35	42/35
			8	12	14	12	20	20	20
DATI COMUNI / COMMON DATA / CARACTÉRISTIQUES COMMUNES / GLEICHBLEIBENDE DATEN									
Superficie Surface Surface Fläche	TURBOCOIL	esterna externe	37,7	56,5	75,4	113	113,1	169,5	150,8
		interna interne	4,9	7,4	9,9	14,8	14,8	22,3	19,8
Volume circuito Volume circuit	Circuit volume Rohrinhalt		6,5	10	12,5	19	19	28	24
Peso Poids	Weight Gewicht		113	123	170	185	226	251	298

**SUPERSILENT
SUPEREFFICIENT**



Versioni speciali

Fattori di correzione per versioni speciali con motori elettrici
1 ~ 230 V 50 Hz.

Special versions

Correction factors for special versions with fan motors
1 ~ 230 V 50 Hz.

Versions spéciales

Facteurs de correction pour versions spéciales avec moteurs électriques
1 ~ 230 V 50 Hz.

Spezialausführungen

Korrekturfaktoren für Ventilatormotoren für
1 ~ 230 V 50 Hz.

Modello Modèle	Type Modell	Ø 630 mm	SAV6N	SAV6S	SAV6R
Poli Pôles	Poles Polig		6	8	8PS
Potenza Puissance	Rating Leistung	kW	1,00	1,01	1,00
Portata d'aria Débit d'air	Air quantity Luftdurchsatz	m³/h	1,00	1,01	1,00
Assorbimento motori Motor power consumption Puissance moteurs Motorleistung Aufnahme		W	1,01	1,07	1,20
		A	2,09	1,98	2,33
Livello pressione sonora Niveau pression sonore	Sound pressure level Schalldruckpegel	dB (A)	0	0	0

	6441	6450	6451	6445	6446	6465	6466	6485	6486
	4 0000	5 00000	5 00000	4 $\frac{00}{00}$	4 $\frac{00}{00}$	6 $\frac{000}{000}$	6 $\frac{000}{000}$	8 $\frac{0000}{0000}$	8 $\frac{0000}{0000}$
	△ 人	△ 人	△ 人	△ 人	△ 人	△ 人	△ 人	△ 人	△ 人
	134 110	140 122,5	167,5 137,5	112 98	134 110	168 147	201 165	224 196	268 220
	31200 23600	42500 33000	39000 29500	34000 26400	31200 23600	51000 39600	46800 35400	68000 52800	62400 47200
	2200 1520	2750 1900	2750 1900	2200 1520	2200 1520	3300 2280	3300 2280	4400 3040	4400 3040
	4,8 2,8	6,0 3,5	6,0 3,5	4,8 2,8	4,8 2,8	7,2 4,2	7,2 4,2	9,6 5,6	9,6 5,6
	48 42	49 43	49 43	48 42	48 42	50 44	50 44	51 45	51 45
	C B	C C	C B	C C	C B	C C	C B	C C	C B
	54/42	54/42	64/54	42/35	54/42	54/42	64/54	54/42	64/54
	30	40	60	28	30	40	60	40	60
	6541	6550	6551	6545	6546	6565	6566	6585	6586
	4 0000	5 00000	5 00000	4 $\frac{00}{00}$	4 $\frac{00}{00}$	6 $\frac{000}{000}$	6 $\frac{000}{000}$	8 $\frac{0000}{0000}$	8 $\frac{0000}{0000}$
	△ 人	△ 人	△ 人	△ 人	△ 人	△ 人	△ 人	△ 人	△ 人
	106 84	117,5 100	132,5 105	94 80	106 84	141 120	159 126	188 160	212 168
	22800 17200	31000 24000	28500 21500	24800 19200	22800 17200	37200 28800	34200 25800	49600 38400	45600 34400
	1200 760	1500 950	1500 950	1200 760	1200 760	1800 1140	1800 1140	2400 1520	2400 1520
	3,4 1,6	4,25 2,0	4,25 2,0	3,4 1,6	3,4 1,6	5,1 2,4	5,1 2,4	6,8 3,2	6,8 3,2
	41 34	42 35	42 35	41 34	41 34	43 36	43 36	44 37	44 37
	B A	B B	B A	B B	B A	B B	B A	B B	B A
	54/42	54/42	54/42	42/35	54/42	54/42	64/54	54/42	64/54
	30	40	30	28	30	40	60	40	60
	6641	6650	6651	6645	6646	6665	6666	6685	6686
	4 0000	5 00000	5 00000	4 $\frac{00}{00}$	4 $\frac{00}{00}$	6 $\frac{000}{000}$	6 $\frac{000}{000}$	8 $\frac{0000}{0000}$	8 $\frac{0000}{0000}$
	△ 人	△ 人	△ 人	△ 人	△ 人	△ 人	△ 人	△ 人	△ 人
	84 50	97,5 65	105 62,5	78 52	84 50	117 78	126 75	156 104	168 100
	16800 9600	23500 14000	21000 12000	18800 11200	16800 9600	28200 16800	25200 14400	37600 22400	33600 19200
	680 300	850 375	850 375	680 300	680 300	1020 450	1020 450	1360 600	1360 600
	1,6 0,8	2,0 1,0	2,0 1,0	1,6 0,8	1,6 0,8	2,4 1,2	2,4 1,2	3,2 1,6	3,2 1,6
	33 22	34 23	34 23	33 22	33 22	35 24	35 24	36 25	36 25
	A A+	A A+	A A+	A A+	A A+	A A+	A A+	A A+	A A+
	54/42	42/35	54/42	42/35	54/42	54/42	54/42	54/42	64/54
	30	20	30	28	30	40	40	40	60
	226	188,5	282,5	150,8	226	226,2	339	301,6	452
	29,7	24,7	37,1	19,8	29,7	29,7	44,5	39,6	59,4
	37	31	48	26	30	40	62	51	79
	328	355	390	292	322	399	449	522	582

Le potenze dei condensatori sono state provate secondo la norma ENV 327

Condensers capacities are tested according to ENV 327

Les puissances des condenseurs sont éprouvées selon la norme ENV 327

Die Leistungen der Verflüssiger sind nach ENV 327 Norm geprüft.

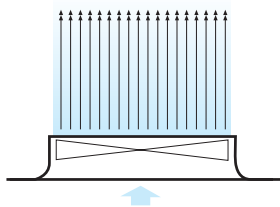

Convogliatore

Bocchigli delle ventole di nuovo disegno ad alta efficienza per eliminare il ricircolo dell'aria e ridurre la rumorosità.

Fan shroud

New high efficiency fan shrouds to eliminate air backflow and to reduce the noise.

Diffuseur

Diffuseur de nouvelle conception à haute efficacité pour éliminer le recyclage de l'air et réduire le bruit.

Luftführung

Neue Ventilatordüsen mit hohem Wirkungsgrad verhindern Rückluft und senken den Geräuschpegel.

EAV Ø630

Modello Modèle	Type Modell	EAV6F (2,1 mm)	7311	7312	7321	7322	7331	7332	7341		
Elettroventilatori Fans Ventilateurs Ventilatoren	4P	Ø 630 mm x n°	1 o	1 o	2 oo	2 oo	3 ooo	3 ooo	4 oooo		
Potenza Puissance	Rating Leistung	kW (ΔT 15K)	51 44	57 47	102 88	114 94	153 132	171 141	204 176		
Portata d'aria Débit d'air	Air quantity Luftdurchsatz	m³/h	13400 10500	12600 9700	26800 21000	25200 19400	40200 31500	37800 29100	53600 42000		
Assorbimento motori Motor power consumption Puissance moteurs Motorleistung Aufnahme	W	W	1800 1240	1800 1240	3600 2480	3600 2480	5400 3720	5400 3720	7200 4960		
Livello pressione sonora Niveau pression sonore	Sound pressure level Schalldruckpegel	dB (A) (Total)	3,4 2,1	3,4 2,1	6,8 4,2	6,8 4,2	10,2 6,3	10,2 6,3	13,6 8,4		
Classe efficienza energetica Classification "energie"	Energetic efficiency class Energetische Klassifizierung	E D	D D	D D	E D	D D	E D	D D	E D		
Attacchi Raccords	Connection Anschlüsse	Entrata/uscita Entrée/sortie	Inlet/outlet Eintritt/Austritt	Ø mm	28/28	35/28	42/35	42/35	54/42		
Circuiti Circuits	Circuits Kreise	n°	12	16	20	27	30	40	60		
DATI COMUNI / COMMON DATA / CARACTÉRISTIQUES COMMUNES / GLEICHBLEIBENDE DATEN (EAV6F)											
Superficie Surface Surface Fläche	TURBOCOIL	esterna externe	external äußere	m²	68,6	91,5	137,2	183,0	205,8	274,5	274,4
		interna interne	internal innere	m²	9,0	12,0	18,1	24,0	27,1	36,0	36,1
Volume circuito Volume circuit	Circuit volume Rohrinhalt	dm³	12	16	23	30	34	45	44		
Peso Poids	Weight Gewicht	kg (H)	138	148	215	235	295	325	387		

Modello Modèle	Type Modell	EAV6N (2,1 mm)	7410	7411	7420	7421	7430	7431	7440		
Elettroventilatori Fans Ventilateurs Ventilatoren	6P	Ø 630 mm x n°	1 o	1 o	2 oo	2 oo	3 ooo	3 ooo	4 oooo		
Potenza Puissance	Rating Leistung	kW (ΔT 15K)	31,5 27	37,5 30,5	63 54	75 61	94,5 81	112,5 91,5	126 108		
Portata d'aria Débit d'air	Air quantity Luftdurchsatz	m³/h	9000 7000	8300 6400	18000 14000	16600 12800	27000 21000	24900 19200	36000 28000		
Assorbimento motori Motor power consumption Puissance moteurs Motorleistung Aufnahme	W	W	550 380	550 380	1100 760	1100 760	1650 1140	1650 1140	2200 1520		
Livello pressione sonora Niveau pression sonore	Sound pressure level Schalldruckpegel	dB (A) (Total)	1,2 0,7	1,2 0,7	2,4 1,4	2,4 1,4	3,6 2,1	3,6 2,1	4,8 2,8		
Classe efficienza energetica Classification "energie"	Energetic efficiency class Energetische Klassifizierung	C B	C B	C B	C B	C B	C B	C B	C B		
Attacchi Raccords	Connection Anschlüsse	Entrata/uscita Entrée/sortie	Inlet/outlet Eintritt/Austritt	Ø mm	22/22	28/28	35/28	42/35	42/35		
Circuiti Circuits	Circuits Kreise	n°	8	12	14	20	30	30	40		
DATI COMUNI / COMMON DATA / CARACTÉRISTIQUES COMMUNES / GLEICHBLEIBENDE DATEN (EAV6F)											
Superficie Surface Surface Fläche	TURBOCOIL	esterna externe	external äußere	m²	45,8	68,6	91,6	137,2	137,4	205,8	183,2
		interna interne	internal innere	m²	6,1	9,0	12,1	18,1	18,2	27,1	24,2
Volume circuito Volume circuit	Circuit volume Rohrinhalt	dm³	8	12	15	23	22	34	28		
Peso Poids	Weight Gewicht	kg (H)	121	133	186	205	250	280	330		

Versioni speciali

Fattori di correzione per versioni speciali con motori elettrici
1 ~ 230 V 50 Hz.

Special versions

Correction factors for special versions with fan motors
1 ~ 230 V 50 Hz.

Versions spéciales

Facteurs de correction pour versions spéciales avec moteurs électriques
1 ~ 230 V 50 Hz.

Spezialausführungen

Korrekturfaktoren für Ventilatoromotoren für
1 ~ 230 V 50 Hz.

Modello Modèle	Type Modell	Ø 630 mm	EAV6N	EAV6S	EAV6R
Poli Pöles	Poles Polig		6	8	8PS
Potenza Puissance	Rating Leistung	kW	1,00	1,01	1,00
Portata d'aria Débit d'air	Air quantity Luftdurchsatz	m³/h	1,00	1,01	1,00
Assorbimento motori Motor power consumption Puissance moteurs Motorleistung Aufnahme	W	1 ~ 230 V 50 Hz	1,01	1,07	1,20
	A		2,09	1,98	2,33
Livello pressione sonora Niveau pression sonore	Sound pressure level Schalldruckpegel	dB (A)	0	0	0

	7342	7351	7352	7346	7347	7366	7367	7386	7387
	4 ○○○○	5 ○○○○○	5 ○○○○○	4 ○○○	4 ○○○	6 ○○○○	6 ○○○○	8 ○○○○○	8 ○○○○○
	△ 人	△ 人	△ 人	△ 人	△ 人	△ 人	△ 人	△ 人	△ 人
	228 188	255 220	285 235	204 176	228 188	306 264	342 282	408 352	456 376
	50400 38800	67000 52500	63000 48500	53600 42000	50400 38800	80400 63000	75600 58200	107200 84000	100800 77600
	7200 4960	9000 6200	9000 6200	7200 4960	7200 4960	10800 7440	10800 7440	14400 9920	14400 9920
	13,6 8,4	17 10,5	17 10,5	13,6 8,4	13,6 8,4	20,4 12,6	20,4 12,6	27,2 16,8	27,2 16,8
	61 54	62 55	62 55	61 54	61 54	63 56	63 56	64 57	64 57
	D D	E D	D D	E D	D D	E D	D D	E D	D D
	54/42	64/54	64/54	54/42	64/54	64/54	64/54	64/54	2 x 64/54
	40	60	80	40	54	60	80	120	2 x 80
	366,0	343,0	457,5	274,4	366,0	411,6	549,0	548,8	732,0
	48,0	45,1	60,0	36,1	48,0	54,2	72,0	72,2	96,0
	58	56	73	46	66	71	94	91	121
	427	464	514	379	419	535	595	696	776

	7441	7450	7451	7445	7446	7465	7466	7485	7486
	4 ○○○○	5 ○○○○○	5 ○○○○○	4 ○○○	4 ○○○	6 ○○○○	6 ○○○○	8 ○○○○○	8 ○○○○○
	△ 人	△ 人	△ 人	△ 人	△ 人	△ 人	△ 人	△ 人	△ 人
	150 122	157,5 135	187,5 152,5	126 108	150 122	189 162	225 183	252 216	300 244
	33200 25600	45000 35000	41500 32000	36000 28000	33200 25600	54000 42000	49800 38400	72000 56000	66400 51200
	2200 1520	2750 1900	2750 1900	2200 1520	2200 1520	3300 2280	3300 2280	4400 3040	4400 3040
	4,8 2,8	6,0 3,5	6,0 3,5	4,8 2,8	4,8 2,8	7,2 4,2	7,2 4,2	9,6 5,6	9,6 5,6
	48 42	49 43	49 43	48 42	48 42	50 44	50 44	51 45	51 45
	C B	C B	C B	C B	C B	C B	C B	C B	C B
	54/42	54/42	64/54	42/35	54/42	54/42	64/54	64/54	64/54
	30	40	60	28	40	40	60	80	60

	7541	7550	7551	7545	7546	7565	7566	7585	7586
	4 ○○○○	5 ○○○○○	5 ○○○○○	4 ○○○	4 ○○○	6 ○○○○	6 ○○○○	8 ○○○○○	8 ○○○○○
	△ 人	△ 人	△ 人	△ 人	△ 人	△ 人	△ 人	△ 人	△ 人
	118 94	130 110	147,5 117,5	104 88	118 94	156 132	177 141	208 176	236 188
	24400 18800	33000 25500	30500 23500	26400 20400	24400 18800	39600 30600	36600 28200	52800 40800	48800 37600
	1200 760	1500 950	1500 950	1200 760	1200 760	1800 1140	1800 1140	2400 1520	2400 1520
	3,4 1,6	4,25 2,0	4,25 2,0	3,4 1,6	3,4 1,6	5,1 2,4	5,1 2,4	6,8 3,2	6,8 3,2
	41 34	42 35	42 35	41 34	41 34	43 36	43 36	44 37	44 37
	B A	B A	B A	B A	B A	B A	B A	B A	B A
	54/42	54/42	64/54	42/35	54/42	54/42	64/54	54/42	64/54
	30	40	60	28	40	40	60	40	60

	7641	7650	7651	7645	7646	7665	7666	7685	7686
	4 ○○○○	5 ○○○○○	5 ○○○○○	4 ○○○	4 ○○○	6 ○○○○	6 ○○○○	8 ○○○○○	8 ○○○○○
	△ 人	△ 人	△ 人	△ 人	△ 人	△ 人	△ 人	△ 人	△ 人
	92 56	110 72,5	115 70	88 58	92 56	132 87	138 84	176 116	184 112
	18400 10800	25500 15500	23000 13500	20400 12400	18400 10800	30600 18600	27600 16200	40800 24800	36800 21600
	680 300	850 375	850 375	680 300	680 300	1020 450	1020 450	1360 600	1360 600
	1,6 0,8	2,0 1,0	2,0 1,0	1,6 0,8	1,6 0,8	2,4 1,2	2,4 1,2	3,2 1,6	3,2 1,6
	33 22	34 23	34 23	33 22	33 22	35 24	35 24	36 25	36 25
	B A+	A A+	A A+	A A+	A A+	A A+	A A+	A A+	A A+
	54/42	54/42	54/42	42/35	54/42	54/42	54/42	54/42	64/54
	30	40	30	28	30	40	40	40	60

	274,4	229	343	183,2	274,4	274,8	411,6	366,4	548,8
	36,1	30,3	45,1	24,2	36,1	36,4	54,2	48,5	72,2
	44	35	56	31	46	44	71	56	91
	367	395	439	322	359	444	505	582	656

**SUPERSILENT
SUPEREFFICIENT**



Le potenze dei condensatori sono state provate secondo la norma ENV 327
 Condensers capacities are tested according to ENV 327
 Les puissances des condenseurs sont éprouvées selon la norme ENV 327
 Die Leistungen der Verflüssiger sind nach ENV 327 Norm geprüft.

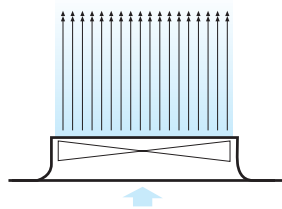

Convogliatore

Bocchiglie delle ventole di nuovo disegno ad alta efficienza per eliminare il ricircolo dell'aria e ridurre la rumorosità.

Fan shroud

New high efficiency fan shrouds to eliminate air backflow and to reduce the noise.

Diffuseur

Diffuseur de nouvelle conception à haute efficacité pour éliminer le recyclage de l'air et réduire le bruit.

Luftführung

Neue Ventilatordüsen mit hohem Wirkungsgrad verhindern Rückluft und senken den Geräuschpegel.

SAV Ø710

Modello Modèle	Type Modell	SAV7N (2,1 mm)	8411	8412	8421	8422	8431	8432	8441		
Elettroventilatori Fans Ventilateurs Ventilatoren	6P	Ø 710 mm x n°	1 0	1 0	2 00	2 00	3 000	3 000	4 0000		
Potenza Puissance	Rating Leistung	kW (ΔT 15K)	43 34,5	45,5 35,5	86 69	91 71	129 103,5	136,5 106,5	172 138		
Portata d'aria Débit d'air	Air quantity Luftdurchsatz	m³/h	10000 7500	9200 6800	20000 15000	18400 13600	30000 22500	27600 20400	40000 30000		
Assorbimento motori Motor power consumption Puissance moteurs Motorleistung Aufnahme		W A	780 510 1,7 0,9	780 510 1,7 0,9	1560 1020 3,4 1,8	1560 1020 3,4 1,8	2340 1530 5,1 2,7	2340 1530 5,1 2,7	3120 2040 6,8 3,6		
Livello pressione sonora Niveau pression sonore	Sound pressure level Schalldruckpegel	dB (A) (Total)	46 40	46 40	49 43	49 43	50 44	50 44	51 45		
Classe efficienza energetica Classification "energie"	Energetic efficiency class Energetische klassifizierung		C C	C C	C C	C C	C C	C C	C C		
Attacchi Raccords	Connection Anschlüsse	Entrata/uscita Entrée/sortie	Inlet/outlet Eintritt/Austritt	Ø mm	28/28	35/28	42/35	42/35	54/42	54/42	54/42
Circuiti Circuits	Circuits Kreise	n°	12	16	20	27	30	40	30		

DATI COMUNI		COMMON DATA	CARACTÉRISTIQUES COMMUNES	GLEICHBLEIBENDE DATEN						
Superficie Surface Surface Fläche	TURBOCOIL	esterna externe äußere	m²	68,6	91,5	137,2	183,0	205,8	274,5	274,4
		interna interne innere	m²	9,0	12,0	18,1	24,0	27,1	36,0	36,1
Volume circuito Volume circuit	Circuit volume Rohrinhalt		dm³	12	16	23	30	34	45	44
Peso Poids	Weight Gewicht		kg (H)	138	148	215	235	295	325	387

Modello Modèle	Type Modell	SAV7S (2,1 mm)	8510	8511	8520	8521	8530	8531	8540		
Elettroventilatori Fans Ventilateurs Ventilatoren	8P	Ø 710 mm x n°	1 0	1 0	2 00	2 00	3 000	3 000	4 0000		
Potenza Puissance	Rating Leistung	kW (ΔT 15K)	29,5 24,5	34 26	59 49	68 52	88,5 73,5	102 78	118 98		
Portata d'aria Débit d'air	Air quantity Luftdurchsatz	m³/h	8000 5900	7300 5200	16000 11800	14600 10400	24000 17700	21900 15600	32000 23600		
Assorbimento motori Motor power consumption Puissance moteurs Motorleistung Aufnahme		W A	410 240 1,1 0,5	410 240 1,1 0,5	820 480 2,2 1,0	820 480 2,2 1,0	1230 720 3,3 1,5	1230 720 3,3 1,5	1640 960 4,4 2,0		
Livello pressione sonora Niveau pression sonore	Sound pressure level Schalldruckpegel	dB (A) (Total)	38 31	38 31	41 34	41 34	42 35	42 35	43 36		
Classe efficienza energetica Classification "energie"	Energetic efficiency class Energetische klassifizierung		B B	B B	B B	B B	B B	B B	B B		
Attacchi Raccords	Connection Anschlüsse	Entrata/uscita Entrée/sortie	Inlet/outlet Eintritt/Austritt	Ø mm	22/22	28/28	35/28	42/35	42/35	54/42	54/42
Circuiti Circuits	Circuits Kreise	n°	8	12	14	20	30	30	40		

DATI COMUNI		COMMON DATA	CARACTÉRISTIQUES COMMUNES	GLEICHBLEIBENDE DATEN						
Superficie Surface Surface Fläche	TURBOCOIL	esterna externe äußere	m²	45,8	68,6	91,6	132,7	137,4	205,8	183,2
		interna interne innere	m²	6,1	9,0	12,1	18,1	18,2	27,1	24,2
Volume circuito Volume circuit	Circuit volume Rohrinhalt		dm³	8	12	15	23	22	34	28
Peso Poids	Weight Gewicht		kg (H)	121	133	186	205	250	280	330

**SUPERSILENT
SUPEREFFICIENT**



Versioni speciali

Fattori di correzione per versioni speciali con motori elettrici
1 ~ 230 V 50 Hz.

Special versions

Correction factors for special versions with fan motors
1 ~ 230 V 50 Hz.

Versions spéciales

Facteurs de correction pour versions spéciales avec moteurs électriques
1 ~ 230 V 50 Hz.

Spezialausführungen

Korrekturfaktoren für Ventilatoromotoren für
1 ~ 230 V 50 Hz.

Modello Modèle	Type Modell	Ø 710 mm	SAV7N	SAV7S
Poli Pôles	Poles Polig		6	8
Potenza Puissance	Rating Leistung	kW		
Portata d'aria Débit d'air	Air quantity Luftdurchsatz	m³/h		
Assorbimento motori Motor power consumption Puissance moteurs Motorleistung Aufnahme		W A	1 ~ 230 V 50 Hz	
Livello pressione sonora Niveau pression sonore	Sound pressure level Schalldruckpegel	dB (A)		

	8442	8451	8452	8446	8447	8466	8467	8486	8487
	4 0000	5 00000	5 00000	4 00	4 00	6 000	6 000	8 0000	8 0000
	△ 人	△ 人	△ 人	△ 人	△ 人	△ 人	△ 人	△ 人	△ 人
	182 142	215 172,5	227,5 177,5	172 138	182 142	258 207	273 213	344 276	364 284
	36800 27200	50000 37500	46000 34000	40000 30000	36800 27200	60000 45000	55200 40800	80000 60000	73600 54400
	3120 2040	3900 2550	3900 2550	3120 2040	3120 2040	4680 3060	4680 3060	6240 4080	6240 4080
	6,8 3,6	8,5 4,5	8,5 4,5	6,8 3,6	6,8 3,6	10,2 5,4	10,2 5,4	13,6 7,2	13,6 7,2
	51 45	52 46	52 46	51 45	51 45	53 47	53 47	54 48	54 48
	C C	C C	C C	C C	C C	C C	C C	C B	C C
	54/42	64/54	64/54	54/42	64/54	64/54	64/54	64/54	64/54
	40	60	80	40	54	60	80	120	80
	366,0	343,0	457,5	274,4	366,0	411,6	549,0	548,8	732,0
	48,0	45,1	60,0	36,1	48,0	54,2	72,0	72,2	96,0
	58	56	73	46	66	71	94	91	121
	427	464	514	379	419	535	595	696	776
	8541	8550	8551	8545	8546	8565	8566	8585	8586
	4 0000	5 00000	5 00000	4 00	4 00	6 000	6 000	8 0000	8 0000
	△ 人	△ 人	△ 人	△ 人	△ 人	△ 人	△ 人	△ 人	△ 人
	136 104	147,5 122,5	170 130	118 98	136 104	177 147	204 156	236 196	272 208
	29200 20800	40000 29500	36500 26000	32000 23600	29200 20800	48000 35400	43800 31200	64000 47200	58400 41600
	1640 960	2050 1200	2050 1200	1640 960	1640 960	2460 1440	2460 1440	3280 1920	3280 1920
	4,4 2,0	5,5 2,5	5,5 2,5	4,4 2,0	4,4 2,0	6,6 3,0	6,6 3,0	8,8 4,0	8,8 4,0
	43 36	44 37	44 37	43 36	43 36	45 38	45 38	46 39	46 39
	B B	B B	B B	B B	B B	B B	B B	B B	B B
	54/42	54/42	64/54	42/35	54/42	54/42	64/54	64/54	64/54
	30	40	60	28	40	40	60	80	60
	274	229	343	183,2	274,4	274,8	411,6	366,4	548,8
	36,1	30,3	45,1	24,2	36,1	36,4	54,2	48,5	72,2
	44	35	56	31	46	44	71	56	91
	367	395	439	322	359	444	505	582	650

Le potenze dei condensatori sono state provate secondo la norma ENV 327

Condensers capacities are tested according to ENV 327

Les puissances des condenseurs sont éprouvées selon la norme ENV 327

Die Leistungen der Verflüssiger sind nach ENV 327 Norm geprüft.

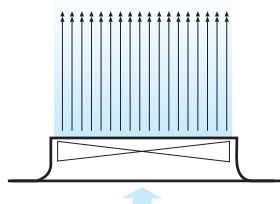

Convogliatore

Bocchigli delle ventole di nuovo disegno ad alta efficienza per eliminare il ricircolo dell'aria e ridurre la rumorosità.

Fan shroud

New high efficiency fan shrouds to eliminate air backflow and to reduce the noise.

Diffuseur

Diffuseur de nouvelle conception à haute efficacité pour éliminer le recyclage de l'air et réduire le bruit.

Luftführung

Neue Ventilatordüsen mit hohem Wirkungsgrad verhindern Rückluft und senken den Geräuschpegel.

Modello Modèle	Type Modell	SAV8S (2,1 mm)	—	2111	2112	—	2121	2122	—	2131	2132	—	
Elettroventilatori Fans Ventilateurs Ventilatoren	6P	Ø 800 mm x n°	—	1 0	1 0	—	2 00	2 00	—	3 000	3 000	—	
Potenza Puissance	Rating Leistung	kW (ΔT 15K)	—	68 57	75 59	—	136 114	150 118	—	204 171	225 177	—	
Portata d'aria Débit d'air	Air quantity Luftdurchsatz	m³/h	—	17200 13100	16100 11900	—	34400 26200	32200 23800	—	51600 39300	48300 35700	—	
Assorbimento motori Motor power consumption Puissance moteurs Motorleistung Aufnahme	W A	—	—	1750 1170	1750 1170	—	3500 2340	3500 2340	—	5250 3510	5250 3510	—	
Livello pressione sonora Niveau pression sonore	Sound pressure level Schalldruckpegel	dB (A) (Total)	—	48 42	48 42	—	50 44	50 44	—	52 46	52 46	—	
Classe efficienza energetica Classification "energie"	Energetic efficiency class Energetische klassifizierung	—	—	D C	D C	—	D C	D C	—	D C	D C	—	
Attacchi Raccords	Connection Anschlüsse	Entrata/uscita Entrée/sortie	Inlet/outlet Eintritt/Austritt	Ø mm	—	35/28	35/28	—	54/42	54/42	—	76/54	76/54
Circuiti Circuits	Circuits Kreise	n°	—	16	18	—	33	44	—	66	88	—	
Modello Modèle	Type Modell	SAV8T (2,1 mm)	3110	3111	3112	3120	3121	3122	3130	3131	3132	—	
Elettroventilatori Fans Ventilateurs Ventilatoren	8P	Ø 800 mm x n°	1 0	1 0	1 0	2 00	2 00	2 00	3 000	3 000	3 000	—	
Potenza Puissance	Rating Leistung	kW (ΔT 15K)	47 40	56 45	58 45	94 80	112 90	116 90	141 120	168 135	174 135	—	
Portata d'aria Débit d'air	Air quantity Luftdurchsatz	m³/h	13400 10600	12600 9400	11600 8500	26800 21200	25200 18800	23200 17000	40200 31800	37800 28200	34800 25500	—	
Assorbimento motori Motor power consumption Puissance moteurs Motorleistung Aufnahme	W A	—	—	850 540	850 540	1700 1080	1700 1080	1700 1080	2550 1620	2550 1620	2550 1620	—	
Livello pressione sonora Niveau pression sonore	Sound pressure level Schalldruckpegel	dB (A) (Total)	42 36	42 36	42 36	44 38	44 38	44 38	46 40	46 40	46 40	—	
Classe efficienza energetica Classification "energie"	Energetic efficiency class Energetische klassifizierung	—	—	C B	C B	C B	C B	C B	C B	C B	C B	—	
Attacchi Raccords	Connection Anschlüsse	Entrata/uscita Entrée/sortie	Inlet/outlet Eintritt/Austritt	Ø mm	35/28	35/28	42/35	54/42	54/42	54/42	76/54	76/54	
Circuiti Circuits	Circuits Kreise	n°	15	16	18	22	33	44	44	66	88	—	
Modello Modèle	Type Modell	SAV8R (2,1 mm)	4110	4111	—	4120	4121	—	4130	4131	—	—	
Elettroventilatori Fans Ventilateurs Ventilatoren	12P	Ø 800 mm x n°	1 0	1 0	—	2 00	2 00	—	3 000	3 000	—	—	
Potenza Puissance	Rating Leistung	kW (ΔT 15K)	35 29	38 30	—	70 58	76 60	—	105 87	114 90	—	—	
Portata d'aria Débit d'air	Air quantity Luftdurchsatz	m³/h	8500 6700	8000 6100	—	17000 13400	16000 12200	—	25500 20100	24000 18300	—	—	
Assorbimento motori Motor power consumption Puissance moteurs Motorleistung Aufnahme	W A	—	—	350 190	350 190	700 380	700 380	—	1050 570	1050 570	—	—	
Livello pressione sonora Niveau pression sonore	Sound pressure level Schalldruckpegel	dB (A) (Total)	32 27	32 27	—	34 29	34 29	—	36 31	36 31	—	—	
Classe efficienza energetica Classification "energie"	Energetic efficiency class Energetische klassifizierung	—	—	B A	B A	B A	B A	—	B A	B A	—	—	
Attacchi Raccords	Connection Anschlüsse	Entrata/uscita Entrée/sortie	Inlet/outlet Eintritt/Austritt	Ø mm	35/28	35/28	42/35	54/42	54/42	76/54	—	—	
Circuiti Circuits	Circuits Kreise	n°	15	16	—	22	33	—	44	66	—	—	
DATI COMUNI / COMMON DATA / CARACTÉRISTIQUES COMMUNES / GLEICHBLEIBENDE DATEN													
Superficie Surface Surface Fläche	TURBOCOIL	esterna externe	external äußere	m²	65,7	98,6	131,5	131,4	197,2	263,0	197,1	295,8	394,5
		interna interne	internal innere	m²	8,7	13,0	17,2	17,3	25,8	34,5	26,0	38,8	51,7
Volume circuito Volume circuit	Circuit volume Rohrinhalt	dm³			11	17	22	21	33	44	28	48	65
Peso Poids	Weight Gewicht	kg (V-H)			230	240	250	350	370	390	470	500	530

**SUPERSILENT
SUPEREFFICIENT**



	—	2141	2142	—	2151	2152	—	2221	2222	—	2231	2232	—	2241
	—	4 0000	4 0000	—	5 00000	5 00000	—	4 ⁰⁰ / ₀₀	4 ⁰⁰ / ₀₀	—	6 ⁰⁰⁰ / ₀₀₀	6 ⁰⁰⁰ / ₀₀₀	—	8 ⁰⁰⁰⁰ / ₀₀₀₀
	—	△ 人	△ 人	—	△ 人	△ 人	—	△ 人	△ 人	—	△ 人	△ 人	—	△ 人
	—	272 228	300 236	—	340 285	375 295	—	272 228	300 236	—	408 342	450 354	—	544 456
	—	68800 52400	64400 47600	—	86000 65500	80500 59500	—	68800 52400	64400 47600	—	103200 78600	96600 71400	—	137600 104800
	—	7000 4680	7000 4680	—	8750 5850	8750 5850	—	7000 4680	7000 4680	—	10500 7020	10500 7020	—	14000 9360
	—	15,2 8,8	15,2 8,8	—	19,0 11,0	19,0 11,0	—	15,2 8,8	15,2 8,8	—	22,8 13,2	22,8 13,2	—	30,4 17,6
	—	53 47	53 47	—	53 47	53 47	—	53 47	53 47	—	54 48	54 48	—	55 49
	—	D C	D C	—	D C	D C	—	D C	D C	—	D C	D C	—	D C
	—	76/54	76/54	—	76/54	76/54	—	2x54/42	2x54/42	—	2x76/54	2x76/54	—	2x76/54
	—	66	88	—	66	88	—	66	88	—	132	176	—	132
	3140	3141	3142	3150	3151	3152	3220	3221	3222	3230	3231	3232	3240	3241
	4 0000	4 0000	4 0000	5 00000	5 00000	5 00000	4 ⁰⁰ / ₀₀	4 ⁰⁰ / ₀₀	4 ⁰⁰ / ₀₀	6 ⁰⁰⁰ / ₀₀₀	6 ⁰⁰⁰ / ₀₀₀	6 ⁰⁰⁰ / ₀₀₀	8 ⁰⁰⁰⁰ / ₀₀₀₀	8 ⁰⁰⁰⁰ / ₀₀₀₀
	△ 人	△ 人	△ 人	△ 人	△ 人	△ 人	△ 人	△ 人	△ 人	△ 人	△ 人	△ 人	△ 人	△ 人
	188 160	224 180	232 180	235 200	280 225	290 225	188 160	224 180	232 180	282 240	336 270	348 270	376 320	448 360
	53600 42400	50400 37600	46400 34000	67000 53000	63000 47000	58000 42500	53600 42400	50400 37600	46400 34000	80400 63600	75600 56400	69600 51000	107200 84800	100800 75200
	3400 2160	3400 2160	3400 2160	4250 2700	4250 2700	4250 2700	3400 2160	3400 2160	3400 2160	5100 3240	5100 3240	5100 3240	6800 4320	6800 4320
	9,2 4,4	9,2 4,4	9,2 4,4	11,5 5,5	11,5 5,5	11,5 5,5	9,2 4,4	9,2 4,4	9,2 4,4	13,8 6,6	13,8 6,6	13,8 6,6	18,4 8,8	18,4 8,8
	47 41	47 41	47 41	47 41	47 41	47 41	47 41	47 41	47 41	48 42	48 42	48 42	49 43	49 43
	C B	C B	C B	C B	C B	C B	C B	C B	C B	C B	C B	C B	C B	C B
	54/42	76/54	76/54	54/42	76/54	76/54	2x42/35	2x54/42	2x54/42	2x54/42	2x76/54	2x76/54	2x54/42	2x76/54
	44	66	88	44	66	88	44	66	88	88	132	176	88	132
	4140	4141		4150	4151		4220	4221		4230	4231		4240	4241
	4 0000	4 0000	—	5 00000	5 00000	—	4 ⁰⁰ / ₀₀	4 ⁰⁰ / ₀₀	—	6 ⁰⁰⁰ / ₀₀₀	6 ⁰⁰⁰ / ₀₀₀	—	8 ⁰⁰⁰⁰ / ₀₀₀₀	8 ⁰⁰⁰⁰ / ₀₀₀₀
	△ 人	△ 人	—	△ 人	△ 人	—	△ 人	△ 人	—	△ 人	△ 人	—	△ 人	△ 人
	140 116	152 120	—	175 145	190 150	—	140 116	152 120	—	210 174	228 180	—	280 232	304 240
	34000 26800	32000 24400	—	42500 33500	40000 30500	—	34000 26800	32000 24400	—	51000 40200	48000 36600	—	68000 53600	64000 48800
	1400 760	1400 760	—	1750 950	1750 950	—	1400 760	1400 760	—	2100 1140	2100 1140	—	2800 1520	2800 1520
	4,4 1,8	4,4 1,8	—	5,5 2,25	5,5 2,25	—	4,4 1,8	4,4 1,8	—	6,6 2,7	6,6 2,7	—	8,8 3,6	8,8 3,6
	37 32	37 32	—	37 32	37 32	—	37 32	37 32	—	38 33	38 33	—	39 34	39 34
	B A	B A	—	B A	B A	—	B A	B A	—	B A	B A	—	B A	B A
	54/42	76/54	—	54/42	76/54	—	2x42/35	2x54/42	—	2x54/42	2x76/54	—	2x54/42	2x76/54
	44	66	—	44	66	—	44	66	—	88	132	—	88	132
	262,8	394,4	526,0	328,5	493,0	657,5	262,8	394,4	526,0	394,2	591,6	789,0	525,6	788,8
	34,6	51,7	69,0	43,3	64,7	86,2	34,6	51,7	69,0	51,9	77,6	103,4	69,3	103,4
	43	66	86	53	81	106	43	66	86	56	96	130	86	132
	600	640	680	730	780	830	610	650	690	880	940	1000	1130	1210

Le potenze dei condensatori sono state provate secondo la norma ENV 327

Condensers capacities are tested according to ENV 327

Les puissances des condenseurs sont éprouvées selon la norme ENV 327

Die Leistungen der Verflüssiger sind nach ENV 327 Norm geprüft.

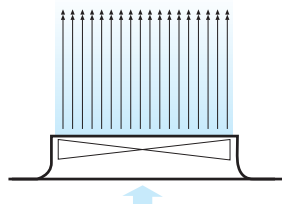

Convogliatore

Bocchigli delle ventole di nuovo disegno ad alta efficienza per eliminare il ricircolo dell'aria e ridurre la rumorosità.

Fan shroud

New high efficiency fan shrouds to eliminate air backflow and to reduce the noise.

Diffuseur

Diffuseur de nouvelle conception à haute efficacité pour éliminer le recyclage de l'air et réduire le bruit.

Luftführung

Neue Ventilatordüsen mit hohem Wirkungsgrad verhindern Rückluft und senken den Geräuschpegel.

2242		2251	2252		2261	2262		■ 2271	■ 2272		■ 2281	■ 2282
8 ○○○○ ○○○○	—	10 ○○○○ ○○○○	10 ○○○○ ○○○○	—	12 ○○○○ ○○○○	12 ○○○○ ○○○○	—	14 ○○○○ ○○○○	14 ○○○○ ○○○○	—	16 ○○○○ ○○○○	16 ○○○○ ○○○○
△ 人	—	△ 人	△ 人	—	△ 人	△ 人	—	△ 人	△ 人	—	△ 人	△ 人
600 472	—	680 570	750 590	—	816 684	900 708	—	952 798	1050 826	—	1088 912	1200 944
128800 95200	—	172000 131000	161000 119000	—	206400 157200	193200 142800	—	240800 183400	225400 166600	—	275200 209600	257600 190400
14000 9360	—	17500 11700	17500 11700	—	21000 14040	21000 14040	—	24500 16380	24500 16380	—	28000 18720	28000 18720
30,4 17,6	—	38,0 22,0	38,0 22,0	—	45,6 26,4	45,6 26,4	—	53,2 30,8	53,2 30,8	—	60,8 35,2	60,8 35,2
55 49	—	56 50	56 50	—	57 51	57 51	—	58 52	58 52	—	58 52	58 52
D C	—	D C	D C	—	D C	D C	—	D C	D C	—	D C	D C
2x76/54	—	2x76/54	2x76/54	—	2x89/64	2x76/54	—	2x89/64	2x89/64	—	2x89/64	2x89/64
176	—	132	176	—	264	176	—	264	352	—	264	352
3242	3250	3251	3252	■ 3260	3261	3262	■ 3270	3271	3272	■ 3280	■ 3281	3282
8 ○○○○ ○○○○	10 ○○○○ ○○○○	10 ○○○○ ○○○○	10 ○○○○ ○○○○	12 ○○○○ ○○○○	12 ○○○○ ○○○○	12 ○○○○ ○○○○	14 ○○○○ ○○○○	14 ○○○○ ○○○○	14 ○○○○ ○○○○	16 ○○○○ ○○○○	16 ○○○○ ○○○○	16 ○○○○ ○○○○
△ 人	△ 人	△ 人	△ 人	△ 人	△ 人	△ 人	△ 人	△ 人	△ 人	△ 人	△ 人	△ 人
464 360	470 400	560 450	580 450	564 480	672 540	696 540	658 560	784 630	812 630	752 640	896 720	928 720
92800 68000	134000 106000	126000 94000	116000 85000	160800 127200	151200 112800	139200 102000	187600 148400	176400 131600	162400 119000	214400 169600	201600 150400	185600 136000
6800 4320	8500 5400	8500 5400	8500 5400	10200 6480	10200 6480	10200 6480	11900 7560	11900 7560	11900 7560	13600 8640	13600 8640	13600 8640
18,4 8,8	23,0 11,0	23,0 11,0	23,0 11,0	27,6 13,2	27,6 13,2	27,6 13,2	32,2 15,4	32,2 15,4	32,2 15,4	36,8 17,6	36,8 17,6	36,8 17,6
49 43	50 44	50 44	50 44	51 45	51 45	51 45	52 46	52 46	52 46	52 46	52 46	52 46
C B	C B	C B	C B	C B	C B	C B	C B	C B	C B	C B	C B	C B
2x76/54	2x54/42	2x76/54	2x76/54	2x76/54	2x76/54	2x76/54	2x76/54	2x76/54	2x76/54	2x76/54	2x89/64	2x76/54
176	88	132	176	176	132	176	176	132	176	176	264	176
	4250	4251		4260	4261		4270	4271		■ 4280	4281	
—	10 ○○○○ ○○○○	10 ○○○○ ○○○○	—	12 ○○○○ ○○○○	12 ○○○○ ○○○○	—	14 ○○○○ ○○○○	14 ○○○○ ○○○○	—	16 ○○○○ ○○○○	16 ○○○○ ○○○○	—
—	△ 人	△ 人	—	△ 人	△ 人	—	△ 人	△ 人	—	△ 人	△ 人	—
—	350 290	380 300	—	420 348	456 360	—	490 406	532 420	—	560 464	608 480	—
—	85000 67000	80000 61000	—	102000 80400	96000 73200	—	119000 93800	112000 85400	—	136000 107200	128000 97600	—
—	3500 1900	3500 1900	—	4200 2280	4200 2280	—	4900 2660	4900 2660	—	5600 3040	5600 3040	—
—	11,0 4,5	11,0 4,5	—	13,2 5,4	13,2 5,4	—	15,4 6,3	15,4 6,3	—	17,6 7,2	17,6 7,2	—
—	40 35	40 35	—	41 36	41 36	—	42 37	42 37	—	42 37	42 37	—
—	B A	B A	—	B A	B A	—	B A	B A	—	B A	B A	—
—	2x54/42	2x76/54	—	2x54/42	2x76/54	—	2x54/42	2x76/54	—	2x76/54	2x76/54	—
—	88	132	—	88	132	—	88	132	—	176	132	—
1052,0	657,0	986,0	1315,0	788	1183	1578	920	1380	1841	1051	1578	2104
137,9	86,6	129,3	172,4	103,9	154,6	206,6	121,2	180,6	241,2	138,5	206,6	275,8
172	106	162	212	129	195	252	149	225	295	172	255	335
1290	1390	1490	1590	1730	1850	1980	2000	2140	2280	2260	2430	2590

- Attacchi lati opposti
- Connections opposite sides
- Connexions côté opposés
- Anschlüsse Zweiseitig

Elettroventilatori Fans Ventilateurs Ventilatoren		n°	1 0	1 0	1 0	2 00	2 00	2 00	3 000	3 000	3 000
Collegamento Connexion Connection Motorschaltungen		△	△	△	△	△	△	△	△	△	△
Modello Modèle	Type Modell	EHV90F (2,1 mm)	—	340	342	—	344	346	—	348	350
Potenza Puisance	Rating Leistung	kW (ΔT 15K)	—	99 81	110 85	—	198 162	220 170	—	297 243	330 255
Portata d'aria Débit d'air	Air quantity Luftdurchsatz	m³/h	—	26500 19000	24500 17100	—	26500 38000	49000 34200	—	79500 57000	73500 51300
Assorbimento motori Motor power consumption Puisance moteurs Motorleistung Aufnahme		6P Ø900	—	3250 2000	3250 2000	—	6500 4000	6500 4000	—	9750 6000	9750 6000
Livello pressione sonora Niveau pression sonore	Sound pressure level Schalldruckpegel	dB (A) (Total)	—	6,0 3,5	6,0 3,5	—	12,0 7,0	12,0 7,0	—	18,0 10,5	18,0 10,5
Classe efficienza energetica Classification "energie"	Energetic efficiency class Energetische Klassifizierung		—	E D	D D	—	E D	D D	—	E D	D D
Attacchi Raccords	Connection Anschlüsse	Entrata/uscita Entrée/sortie	—	42/35	42/35	—	54/42	54/42	—	76/54	76/54
Circuiti Circuits	Circuits Kreise	n°	—	22	22	—	33	44	—	66	88
Modello Modèle	Type Modell	EAV9N (2,1 mm)	—	6111	6112	—	6121	6122	—	6131	6132
Potenza Puisance	Rating Leistung	kW (ΔT 15K)	—	91 76	101 79	—	182 152	202 158	—	273 228	303 237
Portata d'aria Débit d'air	Air quantity Luftdurchsatz	m³/h	—	23500 17600	22000 16000	—	47000 35200	44000 32000	—	70500 52800	66000 48000
Assorbimento motori Motor power consumption Puisance moteurs Motorleistung Aufnahme		6P Ø900	—	2300 1520	2300 1520	—	4600 3040	4600 3040	—	6900 4560	6900 4560
Livello pressione sonora Niveau pression sonore	Sound pressure level Schalldruckpegel	dB (A) (Total)	—	5,0 2,8	5,0 2,8	—	10,0 5,6	10,0 5,6	—	15,0 8,4	15,0 8,4
Classe efficienza energetica Classification "energie"	Energetic efficiency class Energetische Klassifizierung		—	D C	D C	—	D C	D C	—	D C	D C
Attacchi Raccords	Connection Anschlüsse	Entrata/uscita Entrée/sortie	—	35/28	35/28	—	54/42	54/42	—	76/54	76/54
Circuiti Circuits	Circuits Kreise	n°	—	16	18	—	33	44	—	66	88
Modello Modèle	Type Modell	EAV8S (2,1 mm)	—	7111	7112	—	7121	7122	—	7131	7132
Potenza Puisance	Rating Leistung	kW (ΔT 15K)	—	79 67	87 69	—	158 134	174 138	—	237 201	261 207
Portata d'aria Débit d'air	Air quantity Luftdurchsatz	m³/h	—	19300 14500	18200 13800	—	38600 29000	36400 27600	—	57900 43500	54600 41400
Assorbimento motori Motor power consumption Puisance moteurs Motorleistung Aufnahme		6P Ø800	—	1700 1150	1700 1150	—	3400 2300	3400 2300	—	5100 3450	5100 3450
Livello pressione sonora Niveau pression sonore	Sound pressure level Schalldruckpegel	dB (A) (Total)	—	3,7 2,1	3,7 2,1	—	7,4 4,2	7,4 4,2	—	11,1 6,3	11,1 6,3
Classe efficienza energetica Classification "energie"	Energetic efficiency class Energetische Klassifizierung		—	D C	C C	—	D C	C C	—	D C	C C
Attacchi Raccords	Connection Anschlüsse	Entrata/uscita Entrée/sortie	—	35/28	35/28	—	54/42	54/42	—	76/54	76/54
Circuiti Circuits	Circuits Kreise	n°	—	16	18	—	33	44	—	66	88
Modello Modèle	Type Modell	EAV9X (2,1 mm)	1110	1111	1112	1120	1121	1122	1130	1131	1132
Potenza Puisance	Rating Leistung	kW (ΔT 15K)	61 52	72 58	75 58	122 104	144 116	150 116	183 156	216 174	225 174
Portata d'aria Débit d'air	Air quantity Luftdurchsatz	m³/h	18100 13700	16600 12300	15300 11000	36200 27400	33200 24600	30600 22000	54300 41100	49800 36900	45900 33000
Assorbimento motori Motor power consumption Puisance moteurs Motorleistung Aufnahme		8P Ø900	1040 660	1040 660	1040 660	2080 1320	2080 1320	2080 1320	3120 1980	3120 1980	3120 1980
Livello pressione sonora Niveau pression sonore	Sound pressure level Schalldruckpegel	dB (A) (Total)	2,6 1,35	2,6 1,35	2,6 1,35	5,2 2,7	5,2 2,7	5,2 2,7	7,8 4,05	7,8 4,05	7,8 4,05
Classe efficienza energetica Classification "energie"	Energetic efficiency class Energetische Klassifizierung		C B	C B	B B	C B	C B	B B	C B	C B	B B
Attacchi Raccords	Connection Anschlüsse	Entrata/uscita Entrée/sortie	35/28	35/28	35/28	42/35	54/42	54/42	54/42	76/54	76/54
Circuiti Circuits	Circuits Kreise	n°	15	16	18	22	33	44	44	66	88
Modello Modèle	Type Modell	EAV8T (2,1 mm)	8110	8111	8112	8120	8121	8122	8130	8131	8132
Potenza Puisance	Rating Leistung	kW (ΔT 15K)	55 48	64 53	67 53	110 96	128 106	134 106	165 144	192 159	201 159
Portata d'aria Débit d'air	Air quantity Luftdurchsatz	m³/h	15200 11900	14200 10900	13000 9800	30400 23800	28400 21800	26000 19600	45600 35700	42600 32700	39000 29400
Assorbimento motori Motor power consumption Puisance moteurs Motorleistung Aufnahme		8P Ø800	820 520	820 520	820 520	1640 1040	1640 1040	1640 1040	2460 1560	2460 1560	2460 1560
Livello pressione sonora Niveau pression sonore	Sound pressure level Schalldruckpegel	dB (A) (Total)	2,3 1,1	2,3 1,1	2,3 1,1	4,6 2,2	4,6 2,2	4,6 2,2	6,9 3,3	6,9 3,3	6,9 3,3
Classe efficienza energetica Classification "energie"	Energetic efficiency class Energetische Klassifizierung		C B	B B	B A	C B	B B	B A	C B	B B	B A
Attacchi Raccords	Connection Anschlüsse	Entrata/uscita Entrée/sortie	35/28	35/28	35/28	42/35	54/42	54/42	54/42	76/54	76/54
Circuiti Circuits	Circuits Kreise	n°	15	16	18	22	33	44	44	66	88
Modello Modèle	Type Modell	EAV9U (2,1 mm)	5110	5111	—	5120	5121	—	5130	5131	—
Potenza Puisance	Rating Leistung	kW (ΔT 15K)	46 36	49 36	—	92 72	98 72	—	138 108	147 108	—
Portata d'aria Débit d'air	Air quantity Luftdurchsatz	m³/h	11300 8000	10000 7000	—	22600 16000	20000 14000	—	33900 24000	30000 21000	—
Assorbimento motori Motor power consumption Puisance moteurs Motorleistung Aufnahme		12P Ø900	380 210	380 210	—	760 420	760 420	—	1140 630	1140 630	—
Livello pressione sonora Niveau pression sonore	Sound pressure level Schalldruckpegel	dB (A) (Total)	1,15 0,5	1,15 0,5	—	2,3 1,0	2,3 1,0	—	3,45 1,5	3,45 1,5	—
Classe efficienza energetica Classification "energie"	Energetic efficiency class Energetische Klassifizierung		A A+	A A+	—	A A+	A A+	—	A A+	A A+	—
Attacchi Raccords	Connection Anschlüsse	Entrata/uscita Entrée/sortie	35/28	35/28	—	42/35	54/42	—	54/42	54/42	—
Circuiti Circuits	Circuits Kreise	n°	15	16	—	22	33	—	44	33	—
Modello Modèle	Type Modell	EAV8R (2,1 mm)	9110	9111	—	9120	9121	—	9130	9131	—
Potenza Puisance	Rating Leistung	kW (ΔT 15K)	41 34	44 35	—	82 68	88 70	—	123 102	132 105	—
Portata d'aria Débit d'air	Air quantity Luftdurchsatz	m³/h	9400 7400	8600 6700	—	18800 14800	17200 13400	—	28200 22500	25800 20100	—
Assorbimento motori Motor power consumption Puisance moteurs Motorleistung Aufnahme		12P Ø800	350 185	350 185	—	700 370	700 370	—	1050 555	1050 555	—
Livello pressione sonora Niveau pression sonore	Sound pressure level Schalldruckpegel	dB (A) (Total)	1,1 0,4	1,1 0,4	—	2,2 0,8	2,2 0,8	—	3,3 1,2	3,3 1,2	—
Classe efficienza energetica Classification "energie"	Energetic efficiency class Energetische Klassifizierung		A A+	A A+	—	A A+	A A+	—	A A+	A A+	—
Attacchi Raccords	Connection Anschlüsse	Entrata/uscita Entrée/sortie	35/28	35/28	—	42/35	54/42	—	54/42	54/42	—
Circuiti Circuits	Circuits Kreise	n°	15	16	—	22	33	—	44	33	—

DATI COMUNI / COMMON DATA / CARACTÉRISTIQUES COMMUNES / GLEICHBLEIBENDE DATEN

Superficie Surface Surface Fläche	TURBOCOIL	esterna äußere	external äußere	m²	87,5	131,3	175,1	175	262,6	350,2	262,5	393,9	525,3
		interna innere	internal innere	m²	11,5	17,3	22,9	23,0	34,6	45,8	34,5	51,9	68,6
Volume circuito Volume circuit		Circuit volume Rohrinhalt		dm³	15	23	29	29	44	57	44	67	87
Peso Poids		Weight Gewicht		kg (H)	218	238	254	367	412	445	523	578	627

4 0000	4 0000	4 0000	5 00000	5 00000	5 00000	6 000000	6 000000	6 000000	4 0000	4 0000	4 0000	6 000000	6 000000
△ 人	△ 人	△ 人	△ 人	△ 人	△ 人	△ 人	△ 人	△ 人	△ 人	△ 人	△ 人	△ 人	△ 人
—	352	354	—	356	358	—	360	362	—	364	366	—	368
—	396 324	440 340	—	495 405	550 425	—	594 486	660 510	—	396 324	440 340	—	594 486
—	106000 76000	98000 68400	—	132500 95000	122500 85500	—	159000 114000	147000 102600	—	106000 76000	98000 68400	—	159000 114000
—	13000 8000	13000 8000	—	16250 10000	16250 10000	—	19500 12000	19500 12000	—	13000 8000	13000 8000	—	19500 12000
—	24,0 14,0	24,0 14,0	—	30,0 17,5	30,0 17,5	—	36,0 21,0	36,0 21,0	—	24,0 14,0	24,0 14,0	—	36,0 21,0
—	62 55	62 55	—	63 56	63 56	—	64 57	64 57	—	62 55	62 55	—	64 57
—	E D	D D	—	E D	D D	—	E D	D D	—	E D	D D	—	E D
—	76/54	76/54	—	89/64	89/64	—	89/64	89/64	—	2 x 54/42	2 x 54/42	—	2 x 76/54
—	66	88	—	132	176	—	132	176	—	2 x 44	2 x 44	—	2 x 66
—	6141	6142	—	6151	6152	—	6161	6162	—	6221	6222	—	6231
—	364 304	404 316	—	455 380	505 395	—	546 456	606 474	—	364 304	404 316	—	546 456
—	94000 70400	88000 64000	—	117500 88000	110000 80000	—	141000 105600	132000 96000	—	94000 70400	88000 64000	—	141000 105600
—	9200 6080	9200 6080	—	11500 7600	11500 7600	—	13800 9120	13800 9120	—	9200 6080	9200 6080	—	13800 9120
—	20,0 11,2	20,0 11,2	—	25,0 14,0	25,0 14,0	—	30,0 16,8	30,0 16,8	—	20,0 11,2	20,0 11,2	—	30,0 16,8
—	56 49	56 49	—	57 50	57 50	—	58 51	58 51	—	56 49	56 49	—	58 51
—	D C	D C	—	D C	D C	—	D C	D C	—	D C	D C	—	D C
—	76/54	76/54	—	76/54	76/54	—	89/64	89/64	—	2 x 54/42	2 x 54/42	—	2 x 76/54
—	66	88	—	66	88	—	132	176	—	66	88	—	132
—	7141	7142	—	7151	7152	—	7161	7162	—	7221	7222	—	7231
—	316 268	348 276	—	395 335	435 345	—	474 402	522 414	—	316 268	348 276	—	474 402
—	77200 58000	72800 55200	—	96500 72500	91000 69000	—	115800 87000	109200 82800	—	77200 58000	72800 55200	—	115800 87000
—	6800 4600	6800 4600	—	8500 5750	8500 5750	—	10200 6900	10200 6900	—	6800 4600	6800 4600	—	10200 6900
—	14,8 8,4	14,8 8,4	—	18,5 10,5	18,5 10,5	—	22,2 12,6	22,2 12,6	—	14,8 8,4	14,8 8,4	—	22,2 12,6
—	52 45	52 45	—	53 46	53 46	—	54 47	54 47	—	52 45	52 45	—	54 47
—	D C	C C	—	D C	C C	—	D C	C C	—	D C	C C	—	D C
—	76/54	76/54	—	76/54	76/54	—	89/64	89/64	—	2 x 54/42	2 x 54/42	—	2 x 76/54
—	66	88	—	66	88	—	132	176	—	66	88	—	132
1140	1141	1142	1150	1151	1152	1160	1161	1162	1220	1221	1222	1230	1231
244 208	288 232	300 232	305 260	360 290	375 290	366 312	432 348	450 348	244 208	288 232	300 232	366 312	432 348
72400 54800	66400 49200	61200 44000	90500 68500	83000 61500	76500 55000	108600 82200	99600 73800	91800 66000	72400 54800	66400 49200	61200 44000	108600 82200	99600 73800
4160 2640	4160 2640	4160 2640	5200 3300	5200 3300	5200 3300	6240 3960	6240 3960	6240 3960	4160 2640	4160 2640	4160 2640	6240 3960	6240 3960
10,4 5,4	10,4 5,4	10,4 5,4	13,0 6,75	13,0 6,75	13,0 6,75	15,6 8,1	15,6 8,1	15,6 8,1	10,4 5,4	10,4 5,4	10,4 5,4	15,6 8,1	15,6 8,1
49 41	49 41	49 41	50 42	50 42	50 42	51 43	51 43	51 43	49 41	49 41	49 41	51 43	51 43
C B	C B	B B	C B	C B	B B	C B	C B	B B	C B	C B	B B	C B	C B
54/42	76/54	76/54	76/54	76/54	76/54	76/54	89/64	89/64	2x42/35	2x54/42	2x54/42	2x54/42	2x76/54
44	66	88	88	66	88	88	132	176	44	66	88	88	132
8140	8141	8142	8150	8151	8152	8160	8161	8162	8220	8221	8222	8230	8231
220 192	256 212	268 212	275 240	320 265	335 265	330 288	384 318	402 318	220 192	256 212	268 212	330 288	384 318
60800 47600	56800 43600	52000 39200	76000 59500	71000 54500	65000 49000	91200 71400	85200 65400	78000 58800	60800 47600	56800 43600	52000 39200	91200 71400	85200 65400
3280 2080	3280 2080	3280 2080	4100 2600	4100 2600	4100 2600	4920 3120	4920 3120	4920 3120	3280 2080	3280 2080	3280 2080	4920 3120	4920 3120
9,2 4,4	9,2 4,4	9,2 4,4	11,5 5,5	11,5 5,5	11,5 5,5	13,8 6,6	13,8 6,6	13,8 6,6	9,2 4,4	9,2 4,4	9,2 4,4	13,8 6,6	13,8 6,6
45 40	45 40	45 40	46 41	46 41	46 41	47 42	47 42	47 42	45 40	45 40	45 40	47 42	47 42
C B	B B	B A	C B	B B	B A	C B	B B	B A	C B	B B	B A	C B	B B
54/42	76/54	76/54	76/54	76/54	76/54	76/54	89/64	89/64	2x42/35	2x54/42	2x54/42	2x54/42	2x76/54
44	66	88	88	66	88	88	132	176	44	66	88	88	132
5140	5141	—	5150	5151	—	5160	5161	—	5220	5221	—	5230	5231
184 144	196 144	—	230 180	245 180	—	276 216	294 216	—	184 144	196 144	—	276 216	294 216
45200 32000	40000 28000	—	56500 40000	50000 35000	—	67800 48000	60000 42000	—	45200 32000	40000 28000	—	67800 48000	60000 42000
1520 840	1520 840	—	1900 1050	1900 1050	—	2280 1260	2280 1260	—	1520 840	1520 840	—	2280 1260	2280 1260
4,6 2,0	4,6 2,0	—	5,75 2,5	5,75 2,5	—	6,9 3,0	6,9 3,0	—	4,6 2,0	4,6 2,0	—	6,9 3,0	6,9 3,0
37 29	37 29	—	38 30	38 30	—	39 31	39 31	—	37 29	37 29	—	39 31	39 31
A A+	A A+	—	A A+	A A+	—	A A+	A A+	—	A A+	A A+	—	A A+	A A+
54/42	76/54	—	54/42	76/54	—	76/54	76/54	—	2x42/35	2x54/42	—	2x54/42	2x54/42
44	66	—	44	66	—	88	66	—	44	66	—	88	66
9140	9141	—	9150	9151	—	9160	9161	—	9220	9221	—	9230	9231
164 136	176 140	—	205 170	220 175	—	246 204	264 210	—	164 136	176 140	—	246 204	264 210
37600 29600	34400 26800	—	47000 37000	43000 33500	—	56400 44400	51600 40200	—	37600 29600	34400 26800	—	56400 44400	51600 40200
1400 740	1400 740	—	1750 925	1750 925	—	2100 1110	2100 1110	—	1400 740	1400 740	—	2100 1110	2100 1110
4,4 1,6	4,4 1,6	—	5,5 2,0	5,5 2,0	—	6,6 2,4	6,6 2,4	—	4,4 1,6	4,4 1,6	—	6,6 2,4	6,6 2,4
35 31	35 31	—	36 32	36 32	—	37 33	37 33	—	35 31	35 31	—	37 33	37 33
A A+	A A+	—	A A+	A A+	—	A A+	A A+	—	A A+	A A+	—	A A+	A A+
54/42	76/54	—	54/42	76/54	—	76/54	76/54	—	2x42/35	2x54/42	—	2x54/42	2x54/42
44	66	—	44	66	—	88	66	—	44	66	—	88	66
350	525,2	700,4	437,5	656,5	875,5	525	787,8	1050,6	350	525,2	700,4	525	787,8
46,0	69,3	91,5	57,5	86,6	114,4	69,0	103,9	137,3	46,0	69,3	91,5	69,0	103,9
57	87	113	73	109	140	87	129	169	58	87	114	87	134
692	766	831	850	940	1023	1007	1117	1215	645	723	794	920	1047

6	8	8	8	10	10	10	12	12	12
△	△	△	△	△	△	△	△	△	△
370	—	372	374	—	376	378	—	380	382
660 510	—	792 648	880 680	—	990 810	1100 850	—	1188 972	1320 1020
147000 102200	—	212000 152000	196000 136800	—	265000 190000	245000 171000	—	318000 228000	294000 205200
19500 12000	—	26000 16000	26000 16000	—	32500 20000	32500 20000	—	39000 24000	39000 24000
36,0 21,0	—	48,0 28,0	48,0 28,0	—	60,0 35,0	60,0 35,0	—	72,0 42,0	72,0 42,0
64 57	—	65 58	65 58	—	66 59	66 59	—	67 60	67 60
D D	—	E D	D D	—	E D	D D	—	E D	D D
2 x 76/54	—	2 x 76/54	2 x 76/54	—	2 x 89/64	2 x 89/64	—	2 x 89/64	2 x 89/64
2 x 88	—	2 x 66	2 x 88	—	2 x 132	2 x 176	—	2 x 132	2 x 176
6232	—	6241	6242	—	6251	6252	—	6261	6262
606 474	—	728 608	808 632	—	910 760	1010 790	—	1092 912	1212 948
132000 96000	—	188000 140800	176000 128000	—	235000 176000	220000 160000	—	282000 211200	264000 192000
13800 9120	—	18400 12160	18400 12160	—	23000 15200	23000 15200	—	27600 18240	27600 18240
30,0 16,8	—	40,0 22,4	40,0 22,4	—	50,0 28,0	50,0 28,0	—	60,0 33,6	60,0 33,6
58 51	—	59 52	59 52	—	60 53	60 53	—	61 54	61 54
D C	—	D C	D C	—	D C	D C	—	D C	D C
2x76/54	—	2x76/54	2x76/54	—	2x76/54	2x76/54	—	2x89/64	2x89/64
176	—	132	176	—	132	176	—	264	352
7232	—	7241	7242	—	7251	7252	—	7261	7262
522 414	—	632 536	696 552	—	790 670	870 690	—	948 804	1044 828
109200 82800	—	154400 116000	145600 110400	—	193000 145000	182000 138000	—	231600 174000	218400 165600
10200 6900	—	13600 9200	13600 9200	—	17000 11500	17000 11500	—	20400 13800	20400 13800
22,2 12,6	—	29,6 16,8	29,6 16,8	—	37,0 21,0	37,0 21,0	—	44,4 25,2	44,4 25,2
54 47	—	55 48	55 48	—	56 49	56 49	—	57 50	57 50
C C	—	D C	C C	—	D C	C C	—	D C	C C
2x76/54	—	2x76/54	2x76/54	—	2x76/54	2x76/54	—	2x89/64	2x89/64
176	—	132	176	—	132	176	—	264	352
1232	1240	1241	1242	1250	1251	1252	1260	1261	1262
450 348	488 416	576 464	600 464	610 520	720 580	750 580	732 624	864 696	900 696
91800 66000	144800 109600	132800 98400	122400 88000	181000 137000	166000 123000	153000 110000	217200 164400	199200 147600	183600 132000
6240 3960	8320 5280	8320 5280	8320 5280	10400 6600	10400 6600	10400 6600	12480 7920	12480 7920	12480 7920
15,6 8,1	20,8 10,8	20,8 10,8	20,8 10,8	26,0 13,5	26,0 13,5	26,0 13,5	31,2 16,2	31,2 16,2	31,2 16,2
51 43	52 44	52 44	52 44	53 45	53 45	53 45	54 46	54 46	54 46
B B	C B	C B	B B	C B	C B	B B	C B	C B	B B
2x76/54	2x54/42	2x76/54	2x76/54	2x76/54	2x76/54	2x76/54	2x76/54	2x89/64	2x89/64
176	88	132	176	176	132	176	176	264	352
8232	8240	8241	8242	8250	8251	8252	8260	8261	8262
402 318	440 384	512 424	536 424	550 480	640 530	670 530	660 576	768 636	804 636
78000 58800	121600 95200	113600 87200	104000 78400	152000 119000	142000 109000	130000 98000	182400 142800	170400 130800	156000 117600
4920 3120	6560 4160	6560 4160	6560 4160	8200 5200	8200 5200	8200 5200	9840 6240	9840 6240	9840 6240
13,8 6,6	18,4 8,8	18,4 8,8	18,4 8,8	23,0 11,0	23,0 11,0	23,0 11,0	27,6 13,2	27,6 13,2	27,6 13,2
47 42	48 43	48 43	48 43	49 44	49 44	49 44	50 45	50 45	50 45
B A	C B	B B	B A	C B	B B	B A	C B	B B	B A
2x76/54	2x54/42	2x76/54	2x76/54	2x76/54	2x76/54	2x76/54	2x76/54	2x89/64	2x89/64
176	88	132	176	176	132	176	176	264	352
—	5240	5241	—	5250	5251	—	5260	5261	—
—	368 288	392 288	—	460 360	490 360	—	552 432	588 432	—
—	90400 64000	80000 56000	—	113000 80000	100000 70000	—	135600 96000	120000 84000	—
—	3040 1680	3040 1680	—	3800 2100	3800 2100	—	4560 2520	4560 2520	—
—	9,2 4,0	9,2 4,0	—	11,5 5,0	11,5 5,0	—	13,8 6,0	13,8 6,0	—
—	40 32	40 32	—	41 33	41 33	—	42 34	42 34	—
—	A A+	A A+	—	A A+	A A+	—	A A+	A A+	—
—	2x54/42	2x76/54	—	2x54/42	2x76/54	—	2x76/54	2x76/54	—
—	88	132	—	88	132	—	176	132	—
—	9240	9241	—	9250	9251	—	9260	9261	—
—	328 272	352 280	—	410 340	440 350	—	492 408	528 420	—
—	75200 59200	68800 53600	—	94000 74000	86000 67000	—	112800 88800	103200 80400	—
—	2800 1480	2800 1480	—	3500 1850	3500 1850	—	4200 2220	4200 2220	—
—	8,8 3,2	8,8 3,2	—	11,0 4,0	11,0 4,0	—	13,2 4,8	13,2 4,8	—
—	38 34	38 34	—	39 35	39 35	—	40 36	40 36	—
—	A A+	A A+	—	A A+	A A+	—	A A+	A A+	—
—	2x54/42	2x76/54	—	2x54/42	2x76/54	—	2x76/54	2x76/54	—
—	88	132	—	88	132	—	176	132	—
1050,6	700	1050,4	1400,8	875	1313	1751	1050	1575,6	2101,2
137,3	92,0	138,5	183,1	115,0	173,2	228,8	138,0	207,8	274,6
173	114	174	226	140	219	285	179	259	337
1153	1200	1358	1497	1490	1684	1862	1797	2020	2233

**SUPERSILENT
SUPEREFFICIENT**



- Attacchi lati opposti
- Connections opposite sides
- Connexions côté opposés
- Anschlüsse Zweiseitig

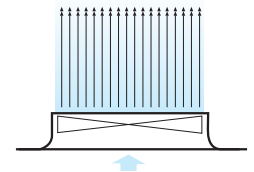

Convogliatore

Boccali delle ventole di nuovo disegno ad alta efficienza per eliminare il ricircolo dell'aria e ridurre la rumorosità.

Fan shroud

New high efficiency fan shrouds to eliminate air backflow and to reduce the noise.

Diffuseur

Diffuseur de nouvelle conception à haute efficacité pour éliminer le recyclage de l'air et réduire le bruit.

Luftführung

Neue Ventilatordüsen mit hohem Wirkungsgrad verhindern Rückluft und senken den Geräuschpegel.

ACTIVE CONTROL TECHNOLOGY

AURT Regolatori elettronici della velocità dei ventilatori
ARUS Electronic fan speed controllers
 Régulateurs électroniques de vitesse des ventilateurs
 Elektronischer Drehzahlregler für Ventilatoren

AQE Quadro elettrico
 Switch-board
 Armoire électrique
 Schaltschrank



AURT (*)

Regolatori elettronici basati sul principio del taglio di fase.

Sono abbinabili ai quadri elettrici serie **AQE** e consentono di regolare in modo preciso e efficace apparecchi di media e grande potenza. Sono regolatori estremamente completi e semplici da utilizzare.

Solo per versioni:
SAV8S - EAV9N - EAV8S - EHV90F

ARUS (*)

Regolatori elettronici realizzati con la tecnologia più avanzata basata sui gradini di tensione che consente una regolazione totalmente esente da rumori elettromagnetici.

È la migliore soluzione quando la silenziosità di funzionamento è una caratteristica essenziale dell'installazione. Il sistema di controllo dei regolatori è totalmente digitale ed è abbinabile ai quadri elettrici serie **AQE**.

Scopo

Mantenere la pressione di condensazione dei condensatori ventilati, entro valori prefissati, al variare delle condizioni operative, riducendo i consumi d'energia ed il livello sonoro dei ventilatori.

La regolazione della velocità di rotazione dei ventilatori è ottenuta con la variazione della tensione di alimentazione dei ventilatori in funzione dei segnali di temperatura.

AQE (*) Quadro elettrico.

Scopo

Il quadro elettrico consente di comandare e controllare il funzionamento dei ventilatori dei condensatori ventilati.

SPR (*) Sensore di pressione.

IS (*) Interruttori di servizio.

- Coperture collettori.
- Griglie di protezione scambiatori.

(*) Vedere catalogo

AURT (*)

Electronic fan speed controllers based on cut phase principle.

They can be coupled with the switch board **AQE** and allow to control medium and high capacity units in an effective and precise way. These fan speed controllers are very complete and easy to use.

Only for version:
SAV8S - EAV9N - EAV8S - EHV90F

ARUS (*)

Electronic fan speed controllers manufactured with the highest technology based on voltage steps; this technology allows a regulation completely free from electromagnetic noises.

It is the best solution when the working silence is an essential feature of the installation. The control system of the fan speed controllers is completely digital and it can be coupled with the switch board **AQE**.

Purpose

The fan speed controller has the ability to maintain the condensing pressures within prefixed values, for any given load on the unit, whilst at the same time reducing power consumption and noise levels of the fan motors.

The fan speed controller automatically varies the fan motor speed by changing the input voltage to the motors controlled by discharge pressure which is sensed by a pressure sensor.

AQE (*) Switch board.

Purpose

The switch-board allows to control the fan motors operation of the air cooled condensers.

SPR (*) Pressure sensor.

IS (*) Individual isolator switch.

- Header covers
- Protection grids for coils

(*) See catalogue

AURT (*)

Régulateurs électroniques fonctionnant par hachage de phase.

Ils sont couplés aux armoires électriques type **AQE**, et permettent de réguler de façon précise et efficace des appareils de moyenne à forte puissance. Ce sont des régulateurs très complets et faciles à utiliser.

Seulement pour:
SAV8S - EAV9N - EAV8S - EHV90F

ARUS (*)

Régulateurs électroniques utilisant la technologie de pointe des étages de tension, qui permettent une régulation sans aucun bruit électromagnétique. Ils représentent la meilleure solution lorsque le fonctionnement silencieux de l'installation est essentiel.

Le système de contrôle des régulateurs est numérique et il est couplé aux armoires électriques type **AQE**.

Fonction

Maintenir la pression de condensation des condensateurs à air ventilés à une valeur déterminée, réduisant ainsi d'une façon significative le niveau sonore et la consommation d'énergie de l'appareil, beaucoup plus que les systèmes traditionnels de régulation par tout ou rien en cascade.

La régulation de vitesse de rotation des ventilateurs est obtenue par la variation de la tension d'alimentation en fonction d'un signal de pression.

AQE (*) Armoire électrique.

Fonction

L'armoire électrique permet de commander et contrôler le fonctionnement des ventilateurs des condensateurs ventilés.

SPR (*) Sonde de pression.

IS (*) Commutateurs d'arrêt.

- Cache collecteurs
- Grille de protection des échangeurs

(*) Voir catalogue

AURT (*)

Fauf dem Prinzip der Phasenan-schnittssteuerung basierende elektronische Drehzahlregler. Sie können an die Schaltschränke der Serie **AQE** gekoppelt werden und gestatten die präzise und effiziente Regelung von Geräten mit mittlerer/hoher Leistung. Diese Regler sind extrem komplett und einfach im Gebrauch.

Nur für: **SAV8S - EAV9N - EAV8S - EHV90F**

ARUS (*)

Diese technologisch fortschrittlichen elektronischen Drehzahlregler basieren auf Spannungsstufen; diese Technologie gestattet eine Regelung ohne jegliches elektromagnetisches Geräusch. Optimale Lösung, wenn die Geräuschlosigkeit eine grundlegende Eigenschaft der Installation darstellt. Das Steuersystem der Regler ist vollkommen digital und kann an die Schaltschränke Serie **AQE** gekoppelt werden.

Anwendung

Der Drehzahlregler hält den Verflüssigungsdruck, durch Veränderung der Ventilatoren-drehzahl innerhalb eines eingestellten Wertes konstant und optimiert die Leistungsaufnahme und den Schallpegel für jede Lastanforderung. Der Drehzahlregler verändert automatisch die Ventilator-drehzahl durch Änderung der Spannung anhand des Verflüssigerdrucks über einen Drucksensor (bei luftgekühlten Verflüssigern) oder bei Flüssigkeit über einen Temperaturfühler (Rückkühler).

AQE (*) Schaltschrank.

Anwendung

Der Schaltschrank schaltet die Ventilator-motoren der Verflüssiger ein.

SPR (*) Drucksensor

IS (*) Reparaturschalter.

- Kollektorenabdeckungen
- Schutzgitter für Wärmetauscher

(*) Siehe Katalog

VENTILATORI CON MOTORI "EC" (*) (commutazione elettronica)

I condensatori ventilati possono essere dotati dei nuovi ventilatori elettronici sviluppati con tecnologia **EC**, che consente di ridurre drasticamente i consumi energetici.

I ventilatori inoltre sono dotati di un sistema integrato di regolazione che permette di modulare la velocità di rotazione a seconda delle esigenze, con un comportamento acustico eccellente.

VENTILATEURS AVEC MOTEURS "EC" (*) (commutation électronique)

Les condensateurs à air peuvent être équipés de nouveaux ventilateurs électroniques (technologie "**EC**"), qui permettent de réduire fortement les consommations d'énergie.

Les ventilateurs sont également dotés d'un système de régulation intégré, qui fait varier la vitesse de rotation en fonction des besoins, avec un excellent niveau sonore.

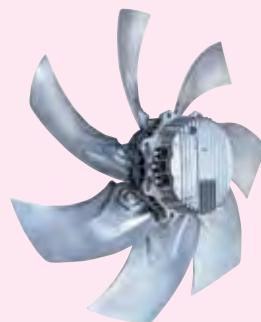

FANS WITH "EC" MOTORS (*) (electronic commutation)

The air cooled condensers can be fitted with the new electronic fans developed using **EC** technology, dramatically reducing energy consumption.

The fans are also fitted with a control system which can modulate the rotation speed depending on requirements, with excellent acoustic performance.

VENTILATOREN MIT "EC"-MOTOREN (*) (elektronische Kommutation)

Die luftgekühlten Verflüssiger können mit den neuen, mit **EC**-Technologie entwickelten elektronischen Ventilatoren ausgerüstet werden, die den Energieverbrauch drastisch reduzieren.

Die Ventilatoren verfügen außerdem über ein integriertes Regelsystem, welches die anwenderspezifische Drehzahlmodulation bei ausgezeichnetem akustischem Verhalten ermöglicht.

SILENZIATORE (*)

Questo silenziatore compatto progettato e sperimentato nel laboratorio **LU-VE** assicura la drastica riduzione del livello di pressione sonora fino a **5 dB (A)**.

Questo importante risultato è stato confermato dal **TÜV** di Monaco che ha provato il silenziatore.

SILENCIEUX (*)

Ce silencieux compact, élaboré et testé dans le laboratoire de **LU-VE**, permet une réduction drastique du niveau de pression sonore, jusqu'à **5 dB (A)**.

Ce résultat significatif a été confirmé par le **TÜV** de Monaco, qui a testé le silencieux.



SILENCER (*)

This compact silencer, designed and tested in the **LU-VE** laboratories, dramatically reduces sound pressure level by up to **5 dB (A)**.

This significant result has been confirmed by tests carried out by **TÜV** of Munich.

SCHALLDÄMPFER (*)

Dieser in den **LU-VE**-Labors entwickelte und getestete kompakte Schalldämpfer reduziert den Schalldruckpegel ganz erheblich bis zu **5 dB (A)**.

Dieser wichtige Ergebnis wurde vom **TÜV** München bestätigt.

(*) Vedere **PRODUCTION RANGE**

(*) Selezione: vedere **REFRIGER**

(*) See **PRODUCTION RANGE**

(*) Selection: see **REFRIGER**

(*) Voir **PRODUCTION RANGE**

(*) Selection: voir **REFRIGER**

(*) Siehe **PRODUCTION RANGE**

(*) Auswahl: siehe **REFRIGER**

SHV Ø330

Installazione orizzontale Horizontal installation Installation horizontale Aufstellung horizontal	(H) Ø 330 mm x n°	1 o	2 oo
	A mm	550	1057
	B mm	445	890

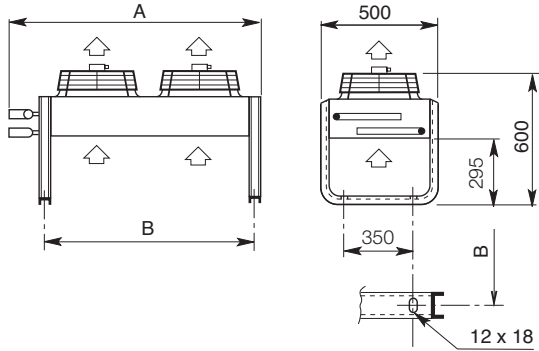

SHV Ø330

Installazione verticale Vertical installation Installation verticale Aufstellung vertikal	(V) Ø 330 mm x n°	1 o	2 oo
	A mm	550	1057
	B mm	445	890

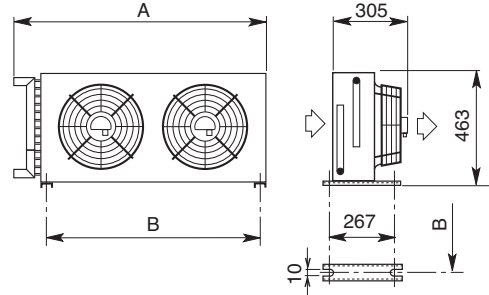

SHV Ø350

Installazione orizzontale Horizontal installation Installation horizontale Aufstellung horizontal	(H) Ø 350 mm x n°	1 o	2 oo	3 000	4 0000	4 000	6 000000	8 000000
	A mm	723	1294	1853	2408	1298	1853	2408
	B mm	555	1110	1665	2220	1110	1665	2220

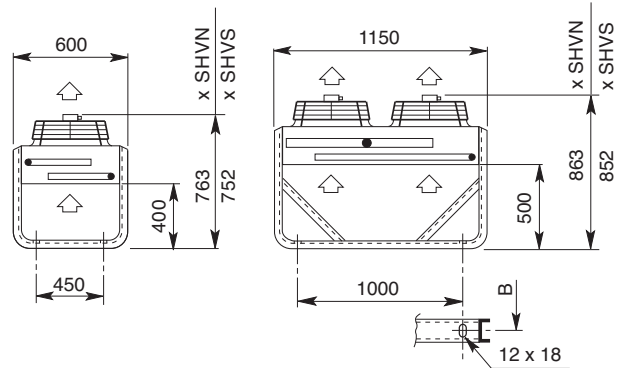
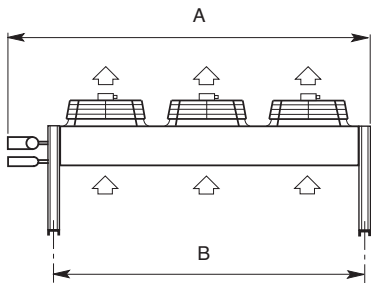

Installazione verticale Vertical installation Installation verticale Aufstellung vertikal	(H) Ø 350 mm x n°	1 o	2 oo	3 000	4 0000	4 000	6 000000	8 000000
	A mm	723	1294	1853	2408	1298	1853	2408
	B mm	555	1110	1665	2220	1110	1665	2220

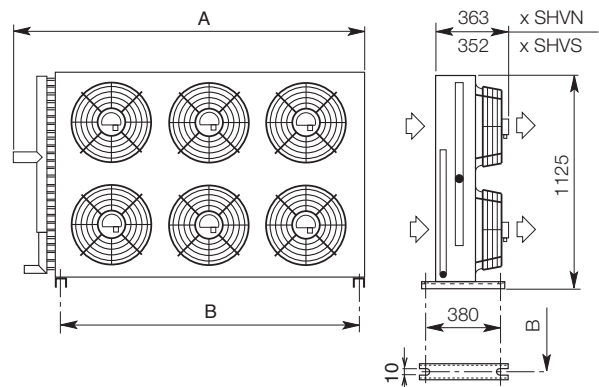
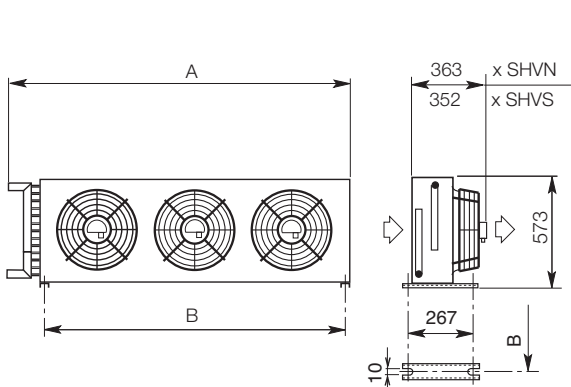

SAV Ø500

Installazione orizzontale
Horizontal installation
Installation horizontale
Aufstellung horizontal

(H)

Ø 500 mm x n°	1 o	2 oo	3 ooo	4 ooo	6 ooo
A mm	1085	1895	2705	1895	2705
B mm	810	1620	2430	1620	2430

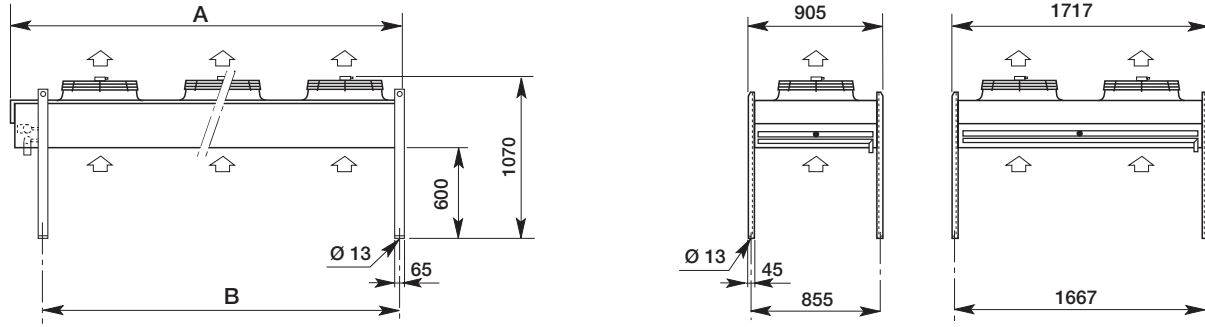

Installazione verticale
Vertical installation
Installation verticale
Aufstellung vertika

(V)

Ø 500 mm x n°	1 o	2 oo	3 ooo	4 ooo	6 ooo
A mm	1085	1895	2705	1895	2705
B mm	810	1620	2430	1620	2430

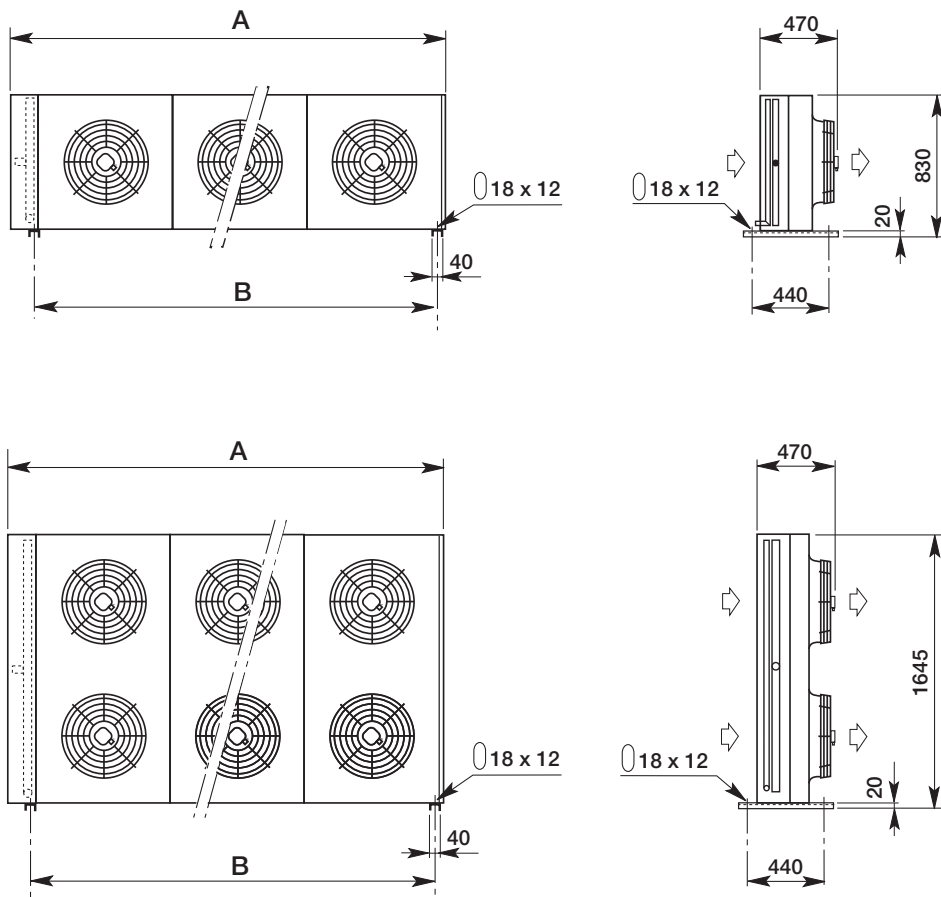

EAV Ø500 - SAV Ø630

Installazione orizzontale
Horizontal installation
Installation horizontale
Aufstellung horizontal

(H)

Ø 500 - 630 mm x n°	1 o	2 oo	3 000	4 0000	5 00000	4 ⁰⁰ / ₀₀	6 ⁰⁰⁰ / ₀₀₀	8 ⁰⁰⁰⁰ / ₀₀₀₀
A mm	1393	2393	3393	4393	5393	2393	3393	4393
B mm	1000	2000	3000	4000	5000	2000	3000	4000
C mm	—	—	—	2000	2000	—	—	2000

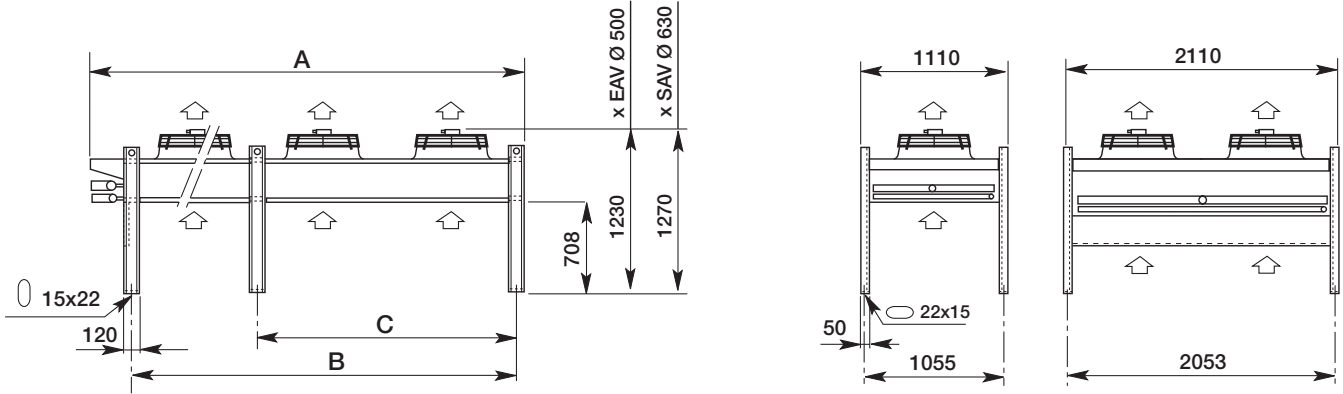

Installazione verticale
Vertical installation
Installation verticale
Aufstellung vertikal

(V)

Ø 500 - 630 mm x n°	1 o	2 oo	3 000	4 0000	5 00000	4 ⁰⁰ / ₀₀	6 ⁰⁰⁰ / ₀₀₀	8 ⁰⁰⁰⁰ / ₀₀₀₀
A mm	1373	2373	3373	4373	5373	2373	3373	4373
B mm	1000	2000	3000	4000	5000	2000	3000	4000
C mm	—	—	—	2000	2000	—	—	2000

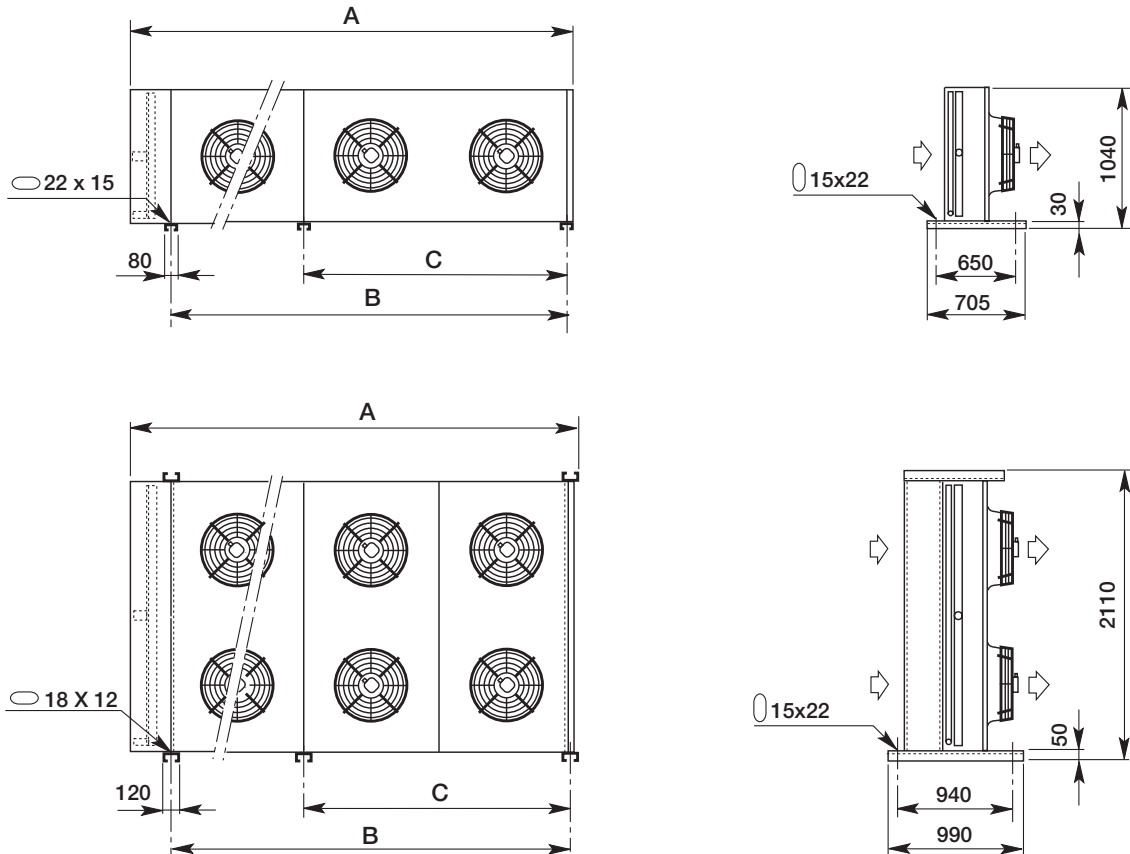

EAV Ø630 - SAV Ø710

Installazione orizzontale
Horizontal installation
Installation horizontale
Aufstellung horizontal

(H)

Ø 630 - 710 mm x n°	1 o	2 oo	3 ooo	4 ooooo	5 oooooo	4 oo	6 ooo	8 oooo
A mm	1608	2823	4038	5253	6468	2823	4038	5253
B mm	1215	2430	3645	4860	6075	2430	3645	4860
C mm	—	—	—	2430	2430	—	—	2430

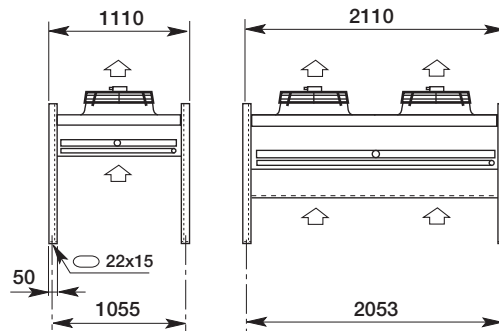
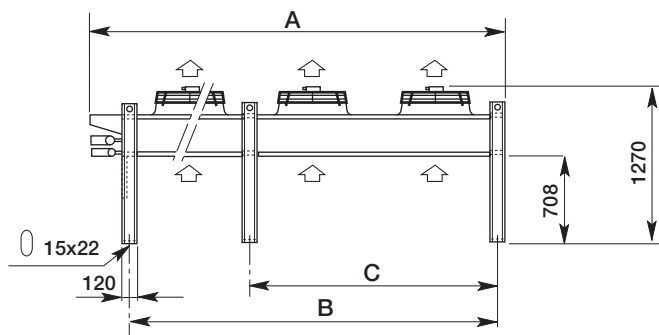

Installazione verticale
Vertical installation
Installation verticale
Aufstellung vertikal

(H)

Ø 630 - 710 mm x n°	1 o	2 oo	3 ooo	4 ooooo	5 oooooo	4 oo	6 ooo	8 oooo
A mm	1588	2803	40188	5233	6448	2823	4038	5253
B mm	1215	2430	3645	4860	6075	2430	3645	4860
C mm	—	—	—	2430	2430	—	—	2430

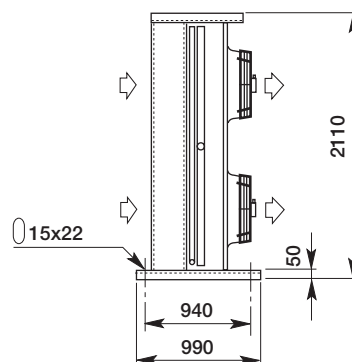
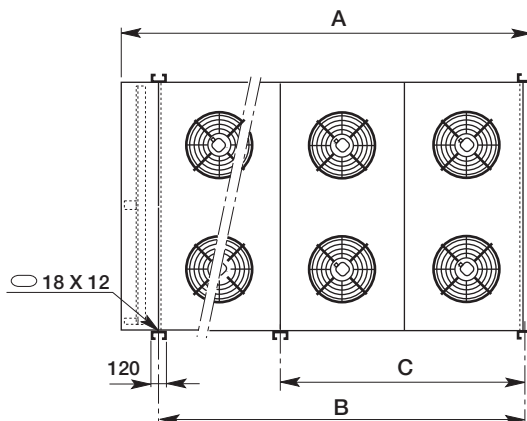
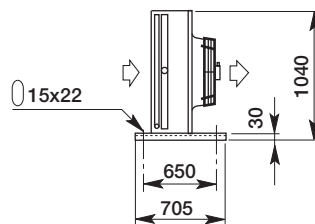
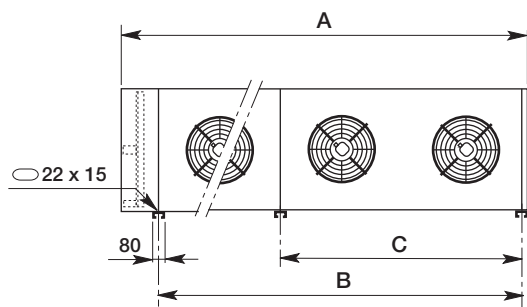

SAV Ø800

Ø 800 mm x n°		1 o	2 oo	3 ooo	4 oooo	5 ooooo	4 oo	6 ooo	8 oooo	10 ooooo	12 oooooo	14 ooooooo	16 oooooooo	
Installazione orizzontale Horizontal installation Installation horizontale Aufstellung horizontal	(H)	A mm	2090	3690	5290	6890	8490	3690	5290	6890	8490	10090	11690	13290
		B mm	1600	3200	4800	6400	8000	3200	4800	6400	8000	9600	11200	12800
		C mm	—	—	—	—	3200	—	—	—	3200	4800	4800	6400
		D mm	—	—	—	—	4800	—	—	—	4800	4800	6400	6400

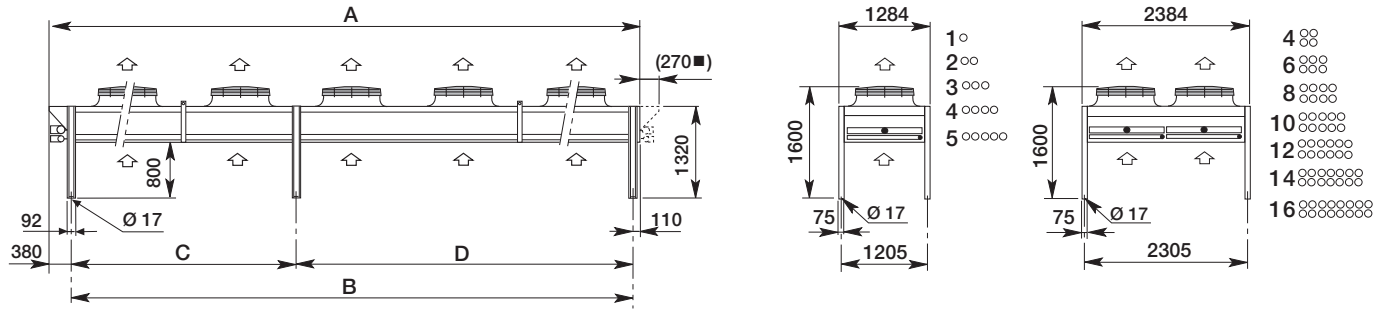

■ Attacchi lati opposti ■ Connexions côté, opposés
 ■ Connection opposite sides ■ Anschlüsse Zweiseitig

Ø 800 mm x n°		1 o	2 oo	3 ooo	4 oooo	5 ooooo	4 oo	6 ooo	8 oooo	
Installazione verticale Vertical installation Installation verticale Aufstellung vertikal	(V)	A mm	2090	3690	5290	6890	8490	3690	5290	6890
		B mm	1600	3200	4800	6400	8000	3200	4800	6400
		C mm	—	—	—	—	3200	—	—	3200
		D mm	—	—	—	—	4800	—	—	3200

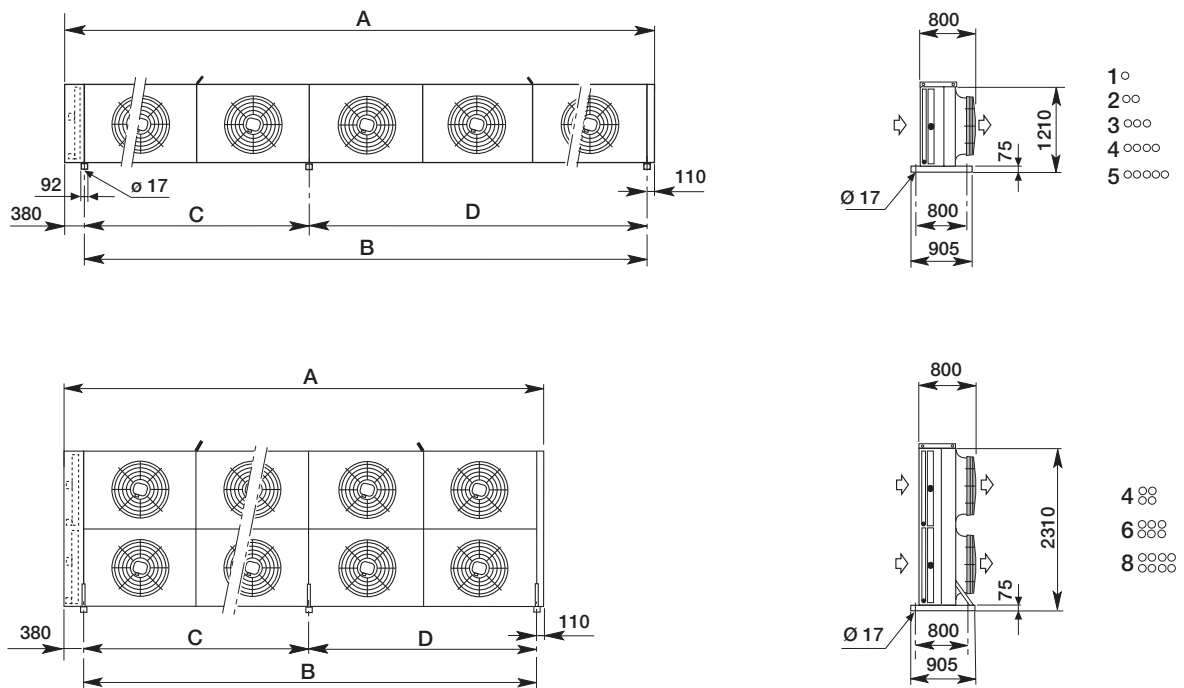

EHV Ø900 - EAV Ø800 - 900

Installazione orizzontale Horizontal installation Installation horizontale Aufstellung horizontal	Ø 800 - 900 mm x n°	1 ○	2 ○○	3 ○○○	4 ○○○○	5 ○○○○○	6 ○○○○○○	4 ○○	6 ○○○	8 ○○○○	10 ○○○○○	12 ○○○○○○
(H)	A mm	2623	4756	6889	9022	11155	13288	4756	6889	9022	11155	13288
	B mm	2133	4266	6399	4266	4266	6399	4266	6399	4266	4266	6399
	C mm	—	—	—	4266	6399	6399	—	—	4266	6399	6399

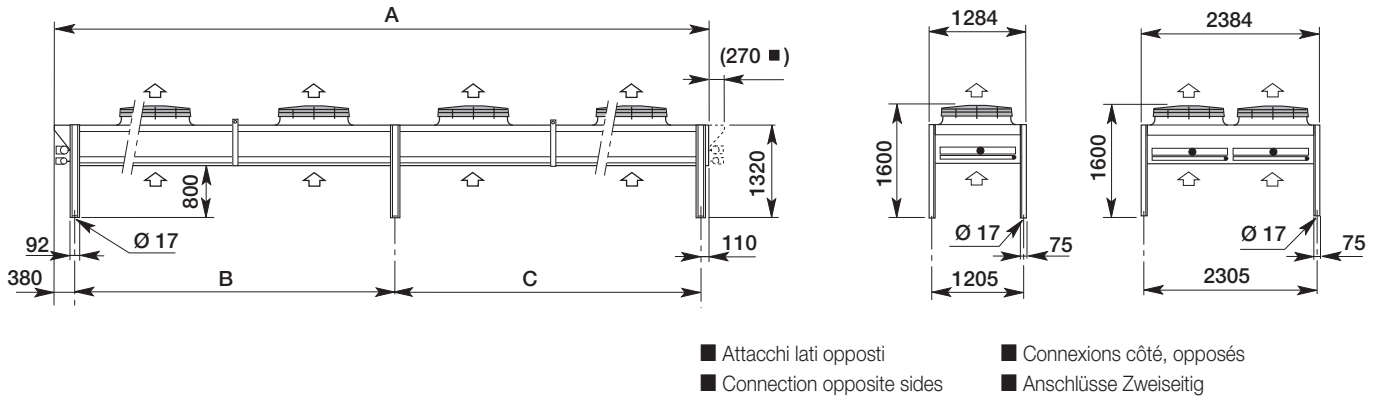

Installazione verticale Vertical installation Installation verticale Aufstellung vertikal	Ø 800 - 900 mm x n°	1 ○	2 ○○	3 ○○○	4 ○○○○	5 ○○○○○	6 ○○○○○○	4 ○○	6 ○○○	8 ○○○○	10 ○○○○○	12 ○○○○○○
(V)	A mm	2623	4756	6889	9022	11155	13288	4756	6889	9022	11155	13288
	B mm	2133	4266	6399	4266	4266	6399	4266	2133	4266	4266	4266
	C mm	—	—	—	4266	6399	6399	—	4266	4266	4266	4266

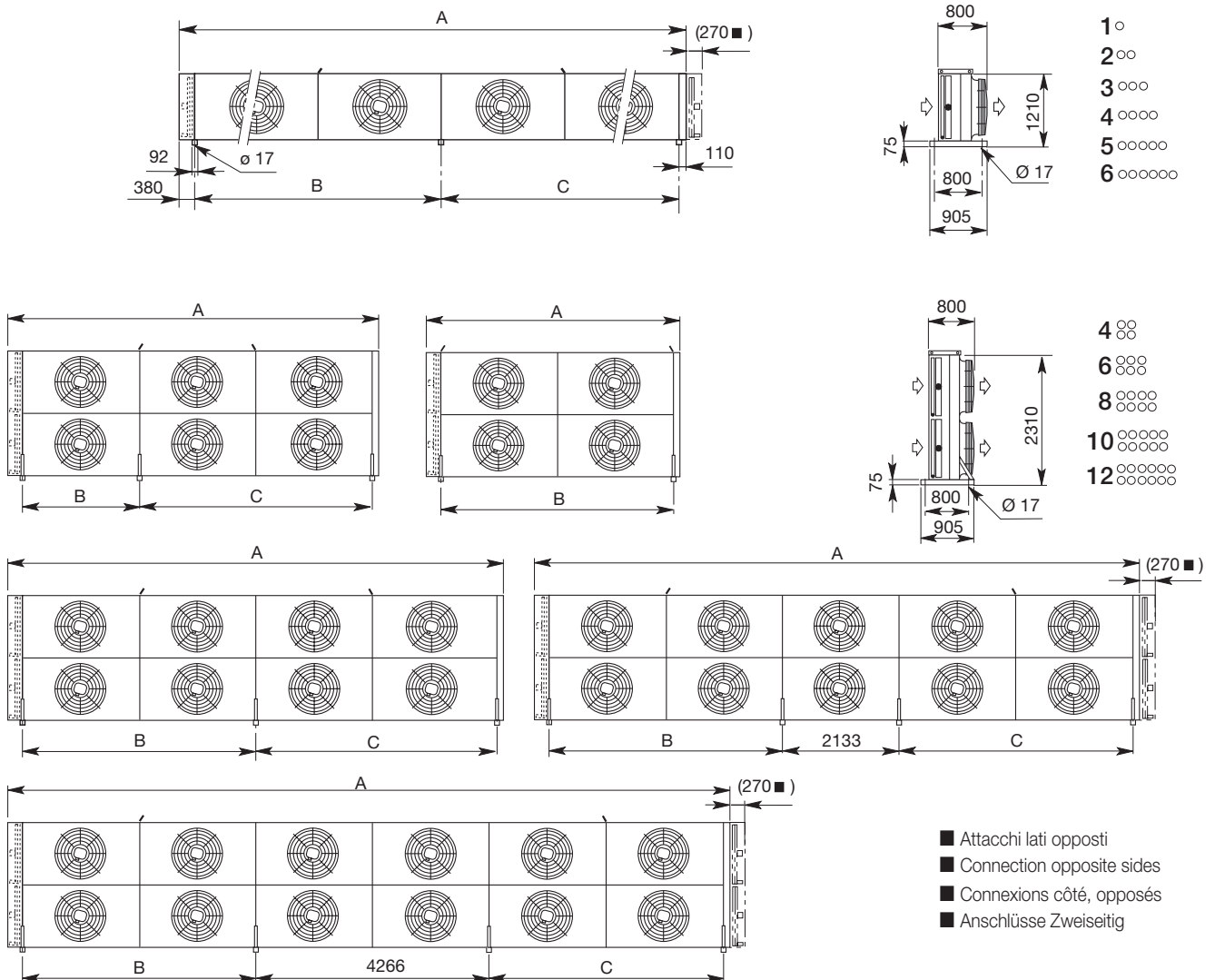

Ø 330 - 350 - 500 - 630 - 710 - 800 - 900

Guida distanze

Distances guide

Guide distances

Entfernungen Anleitung

Installazione orizzontale
Horizontal installation
Installation horizontale
Aufstellung horizontal

(H)

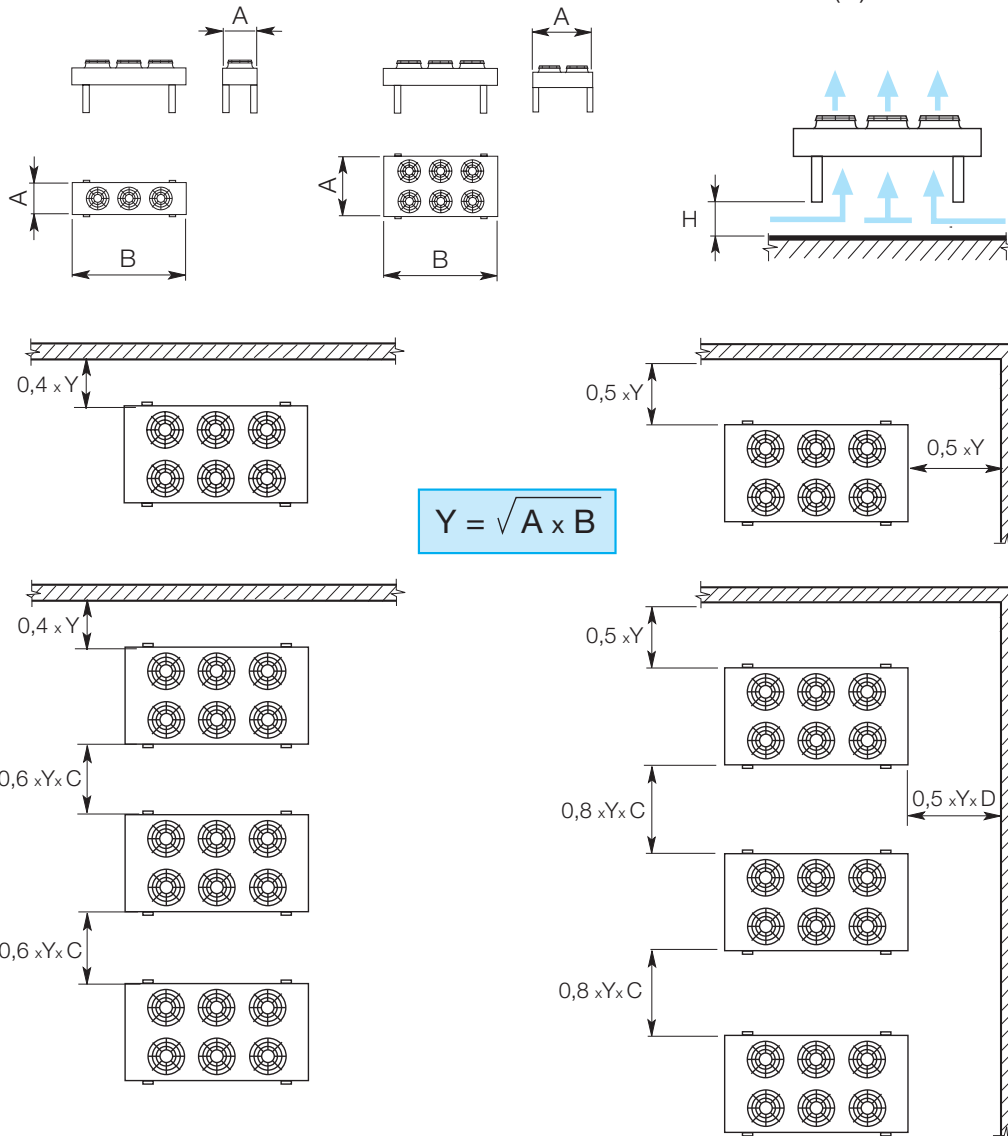
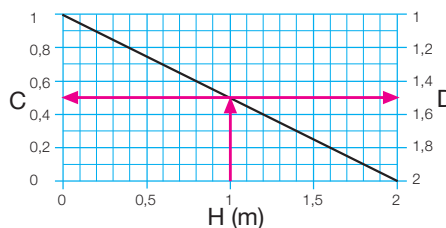

Ø 330 - 350 - 500 - 630 - 710 - 800 - 900

Guida distanze

Distances guide

Guide distances

Entfernungen Anleitung

Installazione verticale
Vertical installation
Installation verticale
Aufstellung vertikal

(M)

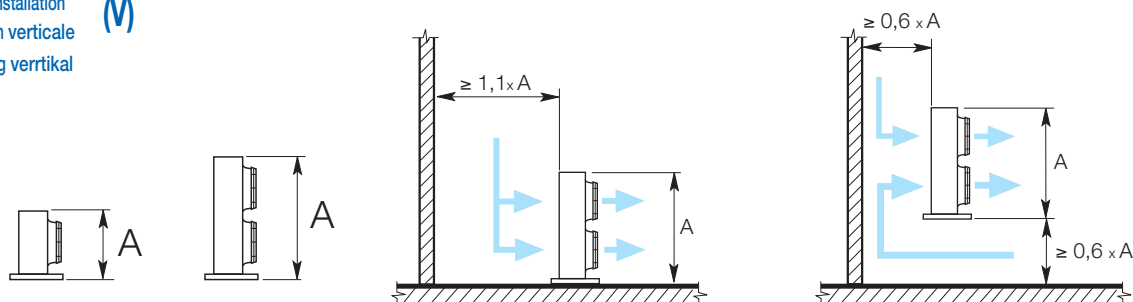



Headquarters:

LU-VE S.p.A.

21040 UBOLDO VA - ITALY
Via Caduti della Liberazione, 53
Tel. + 39 02 96716.1 - Fax +39 02 967 80 560
E-mail: sales@luve.it www.luve.it

FRANCE:

LU-VE CONTARDO FRANCE s.a.r.l.
69002 LYON - 132 Cours Charlemagne
Tel. +33 4 72779868 Fax +33 4 72779867
E-mail: luve@luve.fr

GERMANY

LU-VE CONTARDO DEUTSCHLAND GmbH
70597 STUTTGART - Bruno - Jacoby- Weg, 10
Tel. +49 711 727211.0 Fax +49 711 727211.29
E-mail: zentrale@luve.de

SPAIN

LU-VE CONTARDO IBÉRICA s.l.
28230 LAS ROZAS (MADRID) - ESPAÑA
Edif. Fiteni VIII - Valle de Alcudia, 3 - 2a Pta., Of.9
Tel +34 91 7216310 Fax +34 91 7219192
E-mail: luveib@luve.com.es

UK-EIRE

LU-VE CONTARDO UK-EIRE OFFICE
FAREHAM HANTS - P.O.Box 3 PO15 7YU
Tel. +44 1 489 881503 Fax +44 1 489 881504
E-mail: info@luveuk.com

RUSSIA

LU-VE CONTARDO RUSSIA OFFICE
127015 MOSCOW
ul. Bolshaya Novodmitrovskaya ulitsa, d.23, str.6
Tel. +7 495 685 93 96 Fax +7 495 685 93 55
E-mail: office@luve-russia.com
194044 ST-PETERSBURG
Tel. & Fax +7 412 320 49 02 E-mail: kulikov@luve-russia.com

POLAND

LU-VE POLSKA OFFICE
44-109 GLIWICE - ul. Wyczołkowskiego 30
Tel. +48 32 330 40 50 - Fax +48 32 330 40 30
E-mail: diegobof@sest.pl - slawomir.kalbarczyk@luve.it

COSTA RICA

LU-VE CONTARDO CARIBE OFFICE
San Antonio de Belén, de iglesia 100m W, 50m N
Ofi-centro P° de Belén, local 2- 1a planta
Tel. & Fax +506 2 239 10 76 E-mail: luvecar@ice.co.cr

AUSTRALIA

LU-VE PACIFIC PTY. Ltd.
3074 AUSTRALIA - THOMASTOWN - VICTORIA
84 Northgate Drive
Tel. +61 3 946 41433 Fax +61 3 946 40860
E-mail: sales@luve.com.au

MIDDLE EAST

LU-VE S.p.A. Middle East Office
Jebel Ali Free Zone - DUBAI - UAE
Tel. +971 50 6514204 E-mail: khalil.semaan@luve.it

ASIA

LU-VE Asia Pacific Ltd.
Wan Chai, HONG KONG
Unit C, 12/F, Times Media Centre, 133 Wan Chai Road,
Tel. +85 2 289 12858 Fax: +85 2 289 12791
E-mail: stefano.deleidi@luve.it

Singapore Office

Tel. +65 9677 1827 E-mail: lucy.chan@luve.it



GARANZIA 2 ANNI

Tutti i nostri prodotti sono costruiti con materiali di qualità e sottoposti a severi collaudi. Essi vengono pertanto garantiti per il periodo di due anni da qualsiasi difetto di costruzione. Sono esclusi dalla garanzia i danni causati da fenomeni di corrosione. Eventuali parti od apparecchi riscontrati difettosi dovranno essere resi franco di porto al nostro Stabilimento, ove verranno controllati e, a nostro giudizio, riparati o sostituiti. Nessuna responsabilità viene da noi assunta per perdite o danni causati dall'uso o cattivo uso dei nostri prodotti. Ogni forma di garanzia decade qualora si riscontrasse che gli apparecchi sono stati sottoposti a cattivo uso o erroneamente installati. Ci riserviamo di apportare alla nostra produzione tutte le modifiche atte a migliorarne il rendimento o l'aspetto senza previa comunicazione e senza impegno per quanto riguarda la produzione precedente.

2 YEAR GUARANTEE

All our products are manufactured from high quality materials and undergo severe final tests. They are therefore guaranteed against any construction defect for a period of two years. Damage caused by corrosive agents is excluded. Components or units found to be defective must be returned to our factory with prepaid freight where they will be checked and, depending on our judgement, replaced or repaired. We take no responsibility for leaks or damage caused by the use or misuse of our products. No guarantee is granted in the event of misuse or incorrect installation of the products. We reserve the right to make modifications in order to improve the performance or appearance of our products at any time without notice and without any obligation to previous production.

"IL FUTURO HA UN CUORE ANTICO"
"LE FUTUR A UN COEUR ANCIEN"
"THE FUTURE HAS AN ANCIENT HEART"
"DIE ZUKUNFT HAT EIN ANTIKES HERZ"

(C. Levi)

GARANTIE 2 ANS

Tous nos produits sont fabriqués avec du matériel de premier choix et soumis à des essais sévères. Nous les garantissons, néanmoins, pour une période de deux années, contre tous défauts de construction. Les dommages causés par des phénomènes de corrosion sont exclus. Toutes les parties ou appareils éventuellement defectueux devront nous être expédiés franco à l'Usine. Après notre contrôle, ils seront réparés ou remplacés, selon notre jugement. Nous ne prenons aucune responsabilité pour les dommages éventuels causés par l'usage ou la mauvaise installation de nos appareils. Notre garantie s'annulerait au cas où nos appareils seraient soumis à une mauvaise installation. Nous nous réservons le droit de modifier les caractéristiques de construction de nos appareils sans avis préalable, et sans aucun engagement vis-à-vis des fournitures précédentes.

GEWÄHRLEISTUNG 2 JAHRE

Alle Erzeugnisse dieses Kataloges sind aus hochwertigen Materialien hergestellt und strengen Kontrollen unterworfen. Wir leisten daher Gewährleistung für den Zeitraum zwei Jahre für jede Art von Konstruktionsfehlern. Die durch Korrosion verursachte Schäden sind von der Gewährleistung ausgeschlossen. Reklamierte Waren müssen frachtfrei an uns eingesandt werden, wo sie geprüft und nach unserer Entscheidung ausgewechselt werden. Wir übernehmen jedoch keine Verantwortung für Verluste oder Schäden infolge von normalen Verschleiss oder unsachgemässer Behandlung. Jede Art von Gewährleistung erlischt, falls festgestellt werden sollte, dass die Geräte unsachgemäß behandelt oder falsch eingebaut wurden. Da wir bestrebt sind, unsere Erzeugnisse ständig zu verbessern, sind für Konstruktions und Spezifikationsänderungen alle Rechte vorbehalten.